



# I-SYS





Carl Stahl gehört weltweit zu den führenden Herstellern von Seil- und Hebetchnik.

Was 1880 als kleine Seilerei mit Produkten für die Landwirtschaft begann, ist heute ein weltweit agierendes Unternehmen mit fast 1400 Mitarbeitern und mehr als 50 Stützpunkten in Europa, Nord- und Südamerika, Asien sowie Middle East.

Klassische Anwendungen für Seile im Maschinen- und Schiffsbau sowie in der Bauindustrie ergänzen heute neue Hightech-Bereiche von der Medizintechnik bis zur Automobilindustrie.

Das fundierte Know-how und die Motivation unserer Mitarbeiter leisten hierzu einen wertvollen Beitrag: Kundenzufriedenheit als oberstes Unternehmensziel wird nicht nur propagiert sondern auch praktiziert. "Alle unsere Aktivitäten sind darauf abgestimmt, dem Kunden mit unseren Produkten und Serviceleistungen echten Nutzen zu bieten. Dabei orientieren wir uns ganz an den Bedürfnissen und Wünschen unserer Kunden".

Bei unseren Überlegungen steht das Qualitätsdenken im Vordergrund. Qualität ist heute zu einem entscheidenden Wettbewerbsfaktor geworden. Daher ist unser Managementsystem ausgerichtet nach Qualitätszertifizierung DIN ISO 9001:2008 sowie Umweltzertifizierung DIN ISO 14001:2004.

Zu den jüngsten Bereichen des Unternehmens gehört die Entwicklung und Konstruktion des Edelstahlseilsystems I-SYS und der Edelstahlseilnetze X-TEND für die Architektur.

Qualität, Innovation, Lieferbereitschaft und Kundenservice: das richtige Programm für zukünftige Herausforderungen.

**Herausgeber**

Carl Stahl GmbH, Süssen

**Fotos**

Produkte und Anwendungen: Kuhnle + Knödler, Radolfzell,  
Foto Design Kießner, Bad Überkingen / Hausen  
Kleine Produkte in den Tabellen: Axel Waldecker, Murr

**Projekte**

Seite 6  
Stiftskirche, Stuttgart  
Mitwirkung: Carl Stahl  
Fotos: Hans-Georg Esch, Hennef/Sieg

**© 2011**

Carl Stahl GmbH  
Tobelstr. 2 | 73079 Süssen | Germany  
[www.carlstahl-architektur.de](http://www.carlstahl-architektur.de) | [architektur@carlstahl.com](mailto:architektur@carlstahl.com)

**Haftungsausschluss**

Alle Angaben erfolgen mit dem Ziel der Richtigkeit und Vollständigkeit. Für Hinweise zu Irrtümern oder fehlenden Angaben ist Carl Stahl dankbar. Alle Angaben in diesem Katalog sind gültig zur Zeit der Drucklegung. Änderungen im Sinne einer ständigen Verbesserung des Angebots sowie Irrtum sind vorbehalten.

**Copyright**

Dieser Katalog ist geistiges Eigentum der Carl Stahl GmbH. Die Carl Stahl GmbH behält sich das Eigentums- und Urheberrecht an den Katalogangaben ausdrücklich vor. Nachdruck und Vervielfältigung, auch auszugsweise, ist nur mit der vorherigen schriftlichen Genehmigung der Carl Stahl GmbH zulässig.

I-SYS: Beratung und Planung   Kompetenz und Kreativität	6
Außengewinde	8
Innengewinde	16
Gabeln	22
Ösen	34
Endhülsen	44
Seile   Schlaufen   Klemmen   Zubehör	52
I-SYS: Begrünung	70
Geprüfte Sicherheit	73
Technik	74
Maße	76
Legende	77
Carl Stahl: Systemlösungen   Sonderanfertigungen	78
Carl Stahl Architektur Produktprogramm	79



# I-SYS:

## Beratung und Planung

I-SYS umfasst Einzelteile, Kombinationen und individuelle Anwendungen. Vor allem ist I-SYS ein Angebot zur Zusammenarbeit. Die Experten von Carl Stahl beraten und planen kleine und große Projekte, sie inspirieren zur schönsten Lösung und liefern statische Berechnungen. Ein Service, der ebenso schnell wie professionell erfolgt und weltweit gefragt ist. Von der ersten Idee, der ausgefallenen Entwicklung bis hin zur Fertigung, Montage und der anschließenden Betreuung reicht das Spektrum der Spezialisten.

# I-SYS:

## Kompetenz und Kreativität

I-SYS, das Edelstahl-Architektur-Programm, verwandelt Ideen in die Wirklichkeit. Funktionen und Formen für den Bau realisiert I-SYS mit dem überzeugenden Angebot von tausenden Einzelteilen und Konfektionen – von der filigranen Geländerfüllung bis zur stark belastbaren Abspannung.

I-SYS besticht durch logische Funktionalität, konsequente Qualität, Kreativität in den Anwendungen und prämiertes Design. Die Allgemeine bauaufsichtliche Zulassung für wichtige Teile garantiert geprüfte Sicherheit und steht wie die angemeldeten Patente für die Kompetenz des ganzen Programms. Das Material Edelstahl erlaubt zudem wirtschaftliche Lösungen – dauerhaft, stabil und pflegeleicht. I-SYS gehört für Architekten, Ingenieure und Metallbauer weltweit zum Standard für zeitgemäßes Bauen.







# I-SYS: Außengewinde

Aus Edelstahlseilen werden universelle Bauteile durch sinnvolle Anschlüsse, Verbindungen und Führungen. Sie müssen stark sein, um die wirkenden Kräfte aufzunehmen und zugleich stimmig ins Bild der Architektur passen. Ein Spagat, den die Einzelteile von I-SYS meistern. Unter ihnen das Kleinod F50, ein gehämmertes Außengewinde, das unterschiedliche Durchmesser von Edelstahlseil und Endverbindung formschlüssig harmonisiert.



**Außengewinde F50 gehämmert**

Artikelnummer Rechtsgewinde	Artikelnummer Linksgewinde	Ø Seil	a	b	c	Ø d <sup>+0,2</sup> <sub>0</sub> kN	
950-0400-30	951-0400-30	4	M4	55	30	4,4	5,3
950-0400-60	951-0400-60	4	M4	85	60	4,4	5,3
950-0500-30	951-0500-30	5	M5	60	30	5,5	8,4
950-0500-60	951-0500-60	5	M5	90	60	5,5	8,4
950-0600-30	951-0600-30	6	M6	66	30	6,6	12,1
950-0600-60	951-0600-60	6	M6	96	60	6,6	12,1
950-0800-30	951-0800-30	8	M8	90	30	8,8	21,5
950-0800-60	951-0800-60	8	M8	120	60	8,8	21,5

Werkstoff 1.4404 | Nicht geeignet für Spiralseile

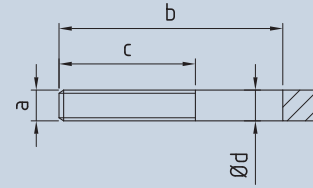

**Außengewinde F30 gehämmert**

Artikelnummer Rechtsgewinde	Artikelnummer Linksgewinde	Ø Seil	a	b	c	Ø d <sup>+0,2</sup> <sub>0</sub> kN	
948-0300-20	949-0300-20	3	M4	37	20	3,9	4
948-0300-40	949-0300-40	3	M4	57	40	3,9	4
948-0400-30	949-0400-30	4	M5	50	30	4,9	7,1
948-0400-50	949-0400-50	4	M5	70	50	4,9	7,1
948-0500-30	949-0500-30	5	M6	55	30	5,9	11,2
948-0500-50	949-0500-50	5	M6	75	50	5,9	11,2
948-0600-30	949-0600-30	6	M8	58	30	7,9	16
948-0600-60	949-0600-60	6	M8	88	60	7,9	16
948-0800-30	949-0800-30	8	M10	68	30	9,9	25
948-0800-60	949-0800-60	8	M10	98	60	9,9	25
948-1000-30	949-1000-30	10	M12	76	30	11,9	41,6
948-1000-60	949-1000-60	10	M12	106	60	11,9	41,6

Werkstoff 1.4404 | Nicht geeignet für Spiralseile

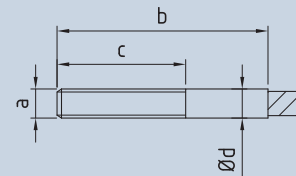

**Außengewinde verpresst**

Artikelnummer Rechtsgewinde	Artikelnummer Linksgewinde	Ø Seil	a	b	c	Ø d	kN
850-0100-020	855-0100-020	1	M4	35	20	4	0,5
850-0200-030	855-0200-030	2	M5	55	30	5	2,8
850-0200-060	855-0200-060	2	M5	85	60	5	2,8
850-0300-030	855-0300-030	3	M6	70	30	6	6,3
850-0300-060	855-0300-060	3	M6	100	60	6	6,3
850-0400-030	855-0400-030	4	M6	75	30	7	11,2
850-0400-060	855-0400-060	4	M6	105	60	7	11,2
850-0400-061	855-0400-061	4	M8	105	60	8	11,2
850-0500-030	855-0500-030	5	M8	80	30	8	17,5
850-0500-060	855-0500-060	5	M8	110	60	8	17,5
850-0500-080	855-0500-080	5	M8	130	80	8	17,5
850-0600-030	855-0600-030	6	M10	90	30	10	25,2
850-0600-060	855-0600-060	6	M10	120	60	10	25,2
850-0600-080	855-0600-080	6	M10	140	80	10	25,2
850-0800-080	855-0800-080	8	M12	170	80	13	39,5
850-0800-120	855-0800-120	8	M12	210	120	13	39,5
850-1000-115	855-1000-115	10	M16	225	115	18	61,7
850-1200-130	855-1200-130	12	M20	245	130	20	83,2
850-1600-160	855-1600-160	16	M24	290	160	27	140

Werkstoff 1.4404

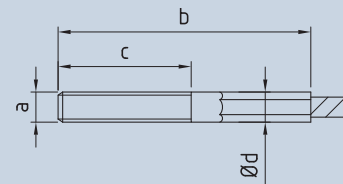



### Gewindefitting aufgerollt

Artikelnummer

Rechtsgewinde	Linksgewinde	∅ Seil	a	b	c	∅ d
650-0600-045	655-0600-045	6	M10	117	45	12,5
650-0800-060	655-0800-060	8	M12	156	60	16,1
650-1000-076	655-1000-076	10	M14	193	76	17,8
650-1200-090	655-1200-090	12	M16	232	90	21,4
650-1400-110	655-1400-110	14	M20	259	110	24,9
650-1600-130	655-1600-130	16	M24	313	130	28
650-1800-140	655-1800-140	18	M27	357	140	34,5
650-2200-170	655-2200-170	22	M30	430	170	43
650-2600-170	655-2600-170	26	M36	475	170	45,9

Werkstoff 1.4404 | Europäische Technische Zulassung ETA-10/0358 erteilt

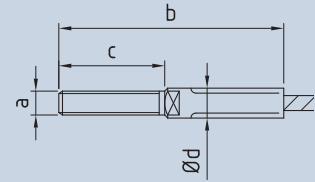

### Außengewinde verschraubt

Artikelnummer Rechtsgewinde	Artikelnummer Linksgewinde	∅ Seil	a	∅ d	b	c	kN
826-0200-030	827-0200-030	2	M6	13	85	30	2
826-0200-060	827-0200-060	2	M6	13	115	60	2
826-0300-030	827-0300-030	3	M6	13	85	30	4,5
826-0300-060	827-0300-060	3	M6	13	115	60	4,5
826-0400-030	827-0400-030	4	M6	13	85	30	8
826-0400-060	827-0400-060	4	M6	13	115	60	8
826-0500-030	827-0500-030	5	M8	15	87	30	12,6
826-0500-060	827-0500-060	5	M8	15	117	60	12,6
826-0600-030	827-0600-030	6	M8	15	87	30	18,1
826-0600-060	827-0600-060	6	M8	15	117	60	18,1
826-0800-080	827-0800-080	8	M10	20	167	80	32,2
826-1000-100	827-1000-100	10	M14	28	223	100	46,8
826-1200-120	827-1200-120	12	M16	30	257	120	67,6

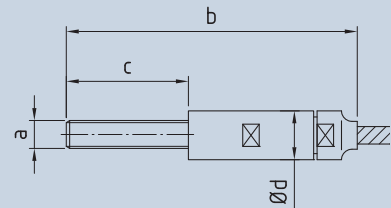

Werkstoff 1.4404 | Nicht geeignet für Spiralseil 1 x 19





**Außengewinde drehbar verpresst**

Artikelnummer	∅Seil	a	b	c	∅d	kN
856-0300-030	3	M6	88	30	10	4,5
856-0300-060	3	M6	118	60	10	4,5
856-0400-030	4	M6	88	30	10	8,1
856-0400-060	4	M6	118	60	10	8,1
856-0400-061	4	M8	118	60	10	8,1
856-0500-030	5	M8	108	30	13	12,6
856-0500-080	5	M8	158	80	13	12,6
856-0600-060	6	M10	138	60	13	14,5

Werkstoff 1.4404 | Nicht geeignet für Spiralseil 1 x 19

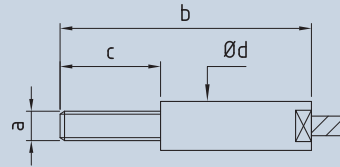

**Spannschloss mit Außengewinden verpresst**

Artikelnummer	∅Seil	a	b1	b2	∅d	Spannweg	kN
829-0200-01	2	M5	166	80	8	+16   -26	2,8
829-0200-02	2	M5	211	80	8	+30   -40	2,8
829-0300-01	3	M6	207	92	10	+14   -26	6,3
829-0300-02	3	M6	250	92	10	+32   -44	6,3
829-0400-01	4	M6	217	92	10	+14   -26	11,2
829-0400-02	4	M6	260	92	10	+32   -44	11,2
829-0400-03	4	M8	270	112	13,5	+38   -54	11,2
829-0500-01	5	M8	248	112	13,5	+8   -24	17,5
829-0500-02	5	M8	280	112	13,5	+38   -54	17,5
829-0600-01	6	M10	314	120	17,2	+8   -50	25,2
829-0600-02	6	M10	340	120	17,2	+40   -60	25,2
829-0800-01	8	M12	425	150	21,3	+46   -70	39,5
829-1000-01	10	M16	560	190	26,9	+62   -94	61,7
829-1200-01	12	M20	646	220	33,7	+70   -110	83,2
829-1600-01	16	M24	858	328	50	+92   -140	140

Werkstoff 1.4404 | Außengewinde links/rechts verpresst sind je halb in das Spannröh eingeschraubt.  
Die minimale Einschraubtiefe beträgt 1,5 x Gewinde-∅ (M8=12 mm).

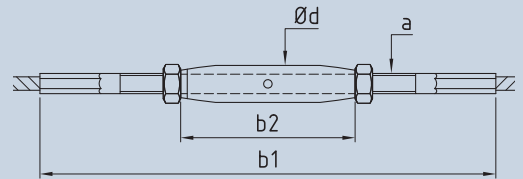

**Spannschloss mit Außengewinden F30 gehämert**

Artikelnummer	∅Seil	a	b1	b2	∅d	Spannweg	kN
828-0400-02	4	M5	160	80	8	+38   -42	7,1
828-0500-02	5	M6	178	92	10	+32   -40	11,2
828-0600-02	6	M8	214	112	13,5	+36   -47	16
828-0800-02	8	M10	236	120	17,2	+30   -44	25
828-1000-02	10	M12	280	150	21,3	+24   -40	41,6

Werkstoff 1.4404 | Außengewinde links/rechts verpresst sind je halb in das Spannröh eingeschraubt.  
Die minimale Einschraubtiefe beträgt 1,5 x Gewinde-∅ (M8=12 mm).

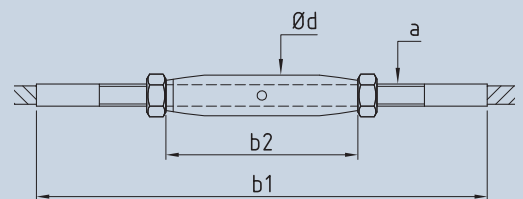



### Beide Seiten Außengewinde verpresst

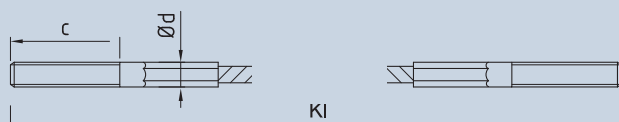

Artikelnummer Beide Seiten Rechtsgewinde	Artikelnummer Eine Seite Rechts- andere Linksgew.	Ø Seil	Sk	Gewinde GrößexLänge c	Ø d
IK 100-0200	IK 101-0200	2	7 x 7	M5 x 30	5
IK 100-0201	IK 101-0201	2	7 x 7	M5 x 60	5
IK 100-0300	IK 101-0300	3	7 x 7	M6 x 30	6
IK 100-0301	IK 101-0301	3	7 x 7	M6 x 60	6
IK 100-0400	IK 101-0400	4	7 x 7	M6 x 30	7
IK 100-0401	IK 101-0401	4	7 x 7	M6 x 60	7
IK 100-0500	IK 101-0500	5	7 x 7	M8 x 30	8
IK 100-0501	IK 101-0501	5	7 x 7	M8 x 60	8
IK 100-0600	IK 101-0600	6	7 x 7	M10 x 30	10
IK 100-0601	IK 101-0601	6	7 x 7	M10 x 60	10
IK 100-0800	IK 101-0800	8	7 x 7	M12 x 80	13
IK 100-1000	IK 101-1000	10	7 x 19	M16 x 115	18
IK 100-1200	IK 101-1200	12	7 x 19	M20 x 130	20
IK 100-1600	IK 101-1600	16	7 x 19	M24 x 160	27



### Beide Seiten Spannschloss mit Außengewinde verpresst

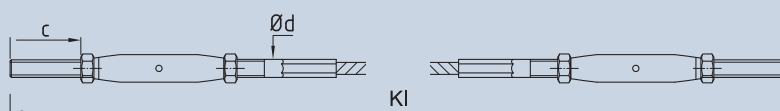

Artikelnummer Beide Seiten Rechtsgewinde	Ø Seil	Sk	Gewinde GrößexLänge c	Spannweg	Ø d
IK 110-0200	2	7 x 7	M5 x 60	+52   -86	5
IK 110-0300	3	7 x 7	M6 x 60	+56   -100	6
IK 110-0400	4	7 x 7	M6 x 60	+56   -100	7
IK 110-0500	5	7 x 7	M8 x 60	+68   -100	8
IK 110-0600	6	7 x 7	M10 x 60	+60   -100	10
IK 110-0800	8	7 x 7	M12 x 60	+92   -140	13
IK 110-1000	10	7 x 19	M16 x 60	+96   -180	18
IK 110-1200	12	7 x 19	M20 x 60	+120   -210	20
IK 110-1600	16	7 x 19	M24 x 60	+180   -240	27



### Beide Seiten Außengewinde F30 gehämert

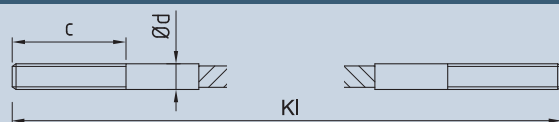

Artikelnummer Beide Seiten Rechtsgewinde	Artikelnummer Eine Seite Rechts- andere Linksgew.	Ø Seil	Sk	Gewinde GrößexLänge c	Ø d <sup>+0,2</sup> <sub>0</sub>
IK 120-0300	IK 121-0300	3	7 x 7	M4 x 20	3,9
IK 120-0301	IK 121-0301	3	7 x 7	M4 x 40	3,9
IK 120-0400	IK 121-0400	4	7 x 7	M5 x 30	4,9
IK 120-0401	IK 121-0401	4	7 x 7	M5 x 50	4,9
IK 120-0500	IK 121-0500	5	7 x 7	M6 x 30	5,9
IK 120-0501	IK 121-0501	5	7 x 7	M6 x 50	5,9
IK 120-0600	IK 121-0600	6	7 x 7	M8 x 30	7,9
IK 120-0601	IK 121-0601	6	7 x 7	M8 x 60	7,9
IK 120-0800	IK 121-0800	8	7 x 7	M10 x 30	9,9
IK 120-0801	IK 121-0801	8	7 x 7	M10 x 60	9,9
IK 120-1000	IK 121-1000	10	7 x 19	M12 x 30	11,9
IK 120-1001	IK 121-1001	10	7 x 19	M12 x 60	11,9



**Beide Seiten Außengewinde F50 gehämmert**

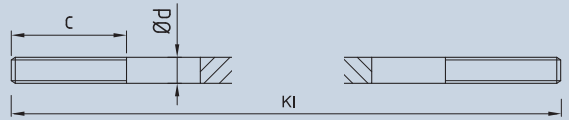

Artikelnummer Beide Seiten Rechtsgewinde	Artikelnummer Eine Seite Rechts- andere Linksgew.	Ø Seil	Sk	Gewinde Größex Länge c	Ø d <sup>+0,2</sup> <sub>0</sub>
IK 125-0400	IK 126-0400	4	7 x 7	M4 x 30	4,4
IK 125-0401	IK 126-0401	4	7 x 7	M4 x 60	4,4
IK 125-0500	IK 126-0500	5	7 x 7	M5 x 30	5,5
IK 125-0501	IK 126-0501	5	7 x 7	M5 x 60	5,5
IK 125-0600	IK 126-0600	6	7 x 7	M6 x 30	6,6
IK 125-0601	IK 126-0601	6	7 x 7	M6 x 60	6,6
IK 125-0800	IK 126-0800	8	7 x 7	M8 x 30	8,8
IK 125-0801	IK 126-0801	8	7 x 7	M8 x 60	8,8



**Beide Seiten Spannschloss mit  
Außengewinde F30 gehämmert**

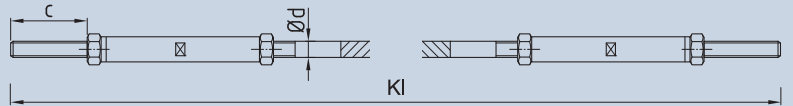

Artikelnummer Beide Seiten Rechtsgewinde	Ø Seil	Sk	Gewinde Größex Länge c	Spannweg	Ø d <sup>+0,2</sup> <sub>0</sub>
IK 130-0400	4	7 x 7	M5 x 60	+60   -90	4,9
IK 130-0500	5	7 x 7	M6 x 60	+74   -110	5,9
IK 130-0600	6	7 x 7	M8 x 60	+74   -110	7,9



**Beide Seiten Außengewinde verschraubt**

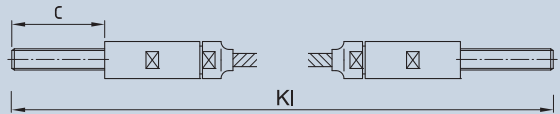

Artikelnummer Beide Seiten Rechtsgewinde	Artikelnummer Eine Seite Rechts- andere Linksgew.	Ø Seil	Sk	Gewinde Größex Länge c
IK 140-0200	IK 141-0200	2	7 x 7	M6 x 30
IK 140-0201	IK 141-0201	2	7 x 7	M6 x 60
IK 140-0300	IK 141-0300	3	7 x 7	M6 x 30
IK 140-0301	IK 141-0301	3	7 x 7	M6 x 60
IK 140-0400	IK 141-0400	4	7 x 7	M6 x 30
IK 140-0401	IK 141-0401	4	7 x 7	M6 x 60
IK 140-0500	IK 141-0500	5	7 x 7	M8 x 30
IK 140-0501	IK 141-0501	5	7 x 7	M8 x 60
IK 140-0600	IK 141-0600	6	7 x 7	M8 x 30
IK 140-0601	IK 141-0601	6	7 x 7	M8 x 60
IK 140-0800	IK 141-0800	8	7 x 7	M10 x 80
IK 140-1000	IK 141-1000	10	7 x 19	M14 x 100
IK 140-1200	IK 141-1200	12	7 x 19	M16 x 120



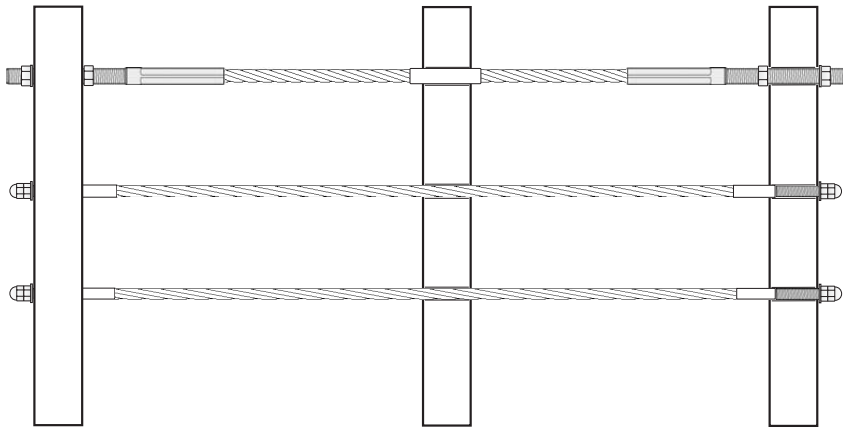

Spannung im Seil entsteht durch Anziehen der Muttern. Seilhülsen dienen dem Schutz von Seilen und beschichteten Pfostenprofilen gegen Abrieb.

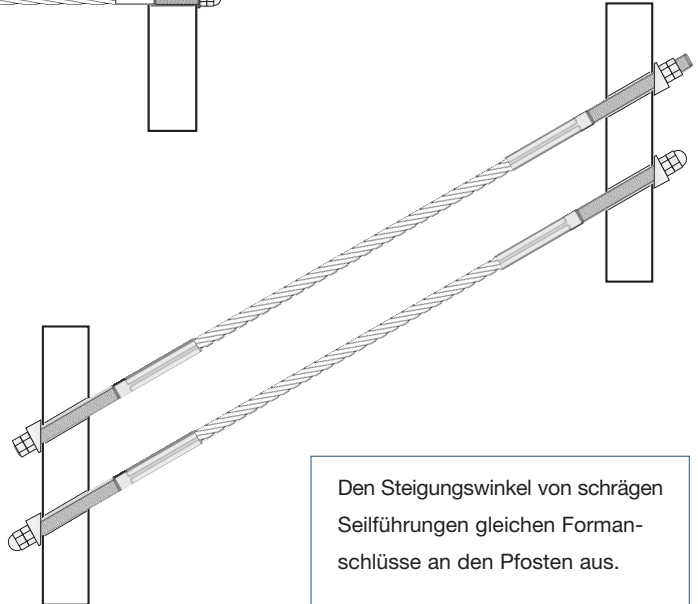

Den Steigungswinkel von schrägen Seilführungen gleichen Formanschlüsse an den Pfosten aus.

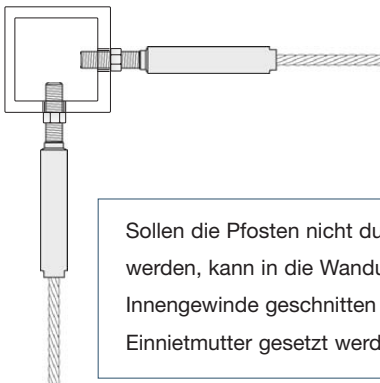

Sollen die Pfosten nicht durchdrungen werden, kann in die Wandung ein Innengewinde geschnitten oder eine Einnietmutter gesetzt werden.

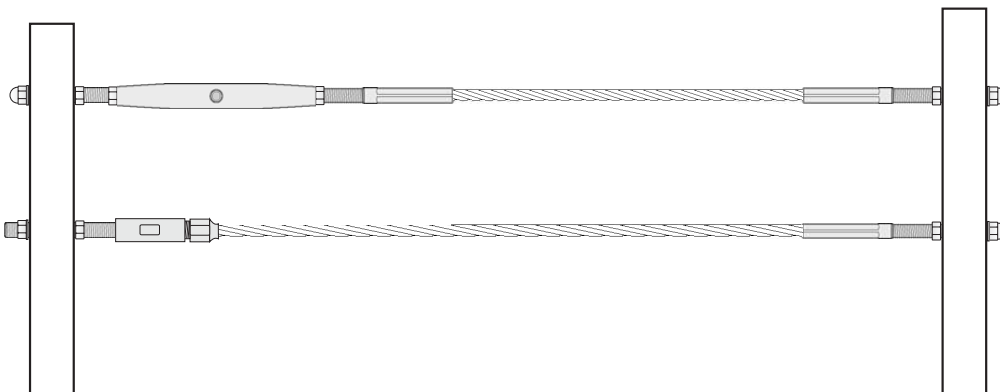
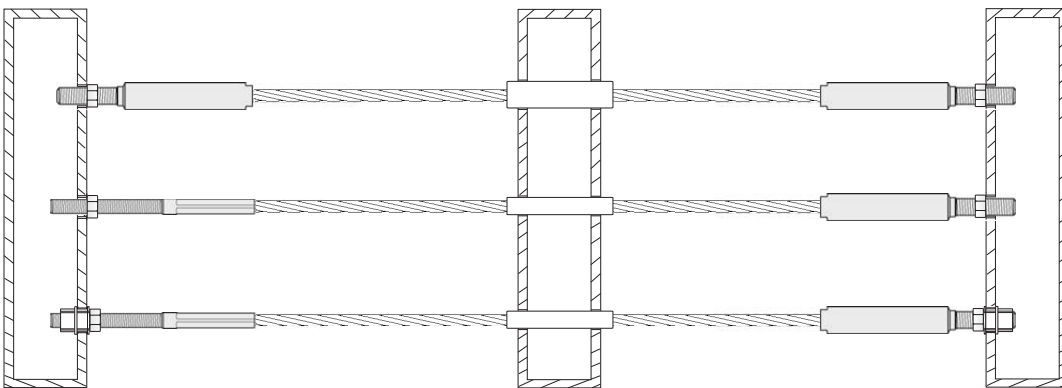

Den Ausgleich großer Toleranzen erlauben Konfektionen mit Spannschlössern und Endverbindungen zur Selbstmontage.





# I-SYS: Innengewinde



Lange Strecken aus edlen Seilen zieren Brücken, Plätze, Geländer. Sie dienen der Sicherheit, grenzen Nutzungen voneinander ab oder sie markieren Strukturen im öffentlichen Raum. Für die richtige Spannung sorgen Pfosten mit Seilstößen in einem angemessenen Rhythmus. Innengewinde leisten dafür beste Dienste. Auf ein formales Minimum reduziert halten sich so die Seile auf Maß und parallel zueinander.



### Innengewinde verpresst

Artikelnummer Rechtsgewinde	Artikelnummer Linksgewinde	Ø Seil	a	b	c	Ø d	kN
860-0200-015	861-0200-015	2	M4	45	15	6	2,9
860-0300-020	861-0300-020	3	M5	60	20	7	6,7
860-0300-035	861-0300-035	3	M5	90	35	7	6,7
860-0400-020	861-0400-020	4	M6	65	20	8	11,8
860-0400-035	861-0400-035	4	M6	90	35	8	11,8
860-0500-020	861-0500-020	5	M6	70	20	8	12
860-0500-035	861-0500-035	5	M6	100	35	8	12
860-0600-025	861-0600-025	6	M8	90	25	10	16,5
860-0600-050	861-0600-050	6	M8	120	50	10	16,5
860-0800-060	861-0800-060	8	M10	180	60	13	26
860-1000-080	861-1000-080	10	M12	170	80	18	69,5
860-1000-081	861-1000-081	10	M14	185	80	20	69,5
860-1200-100	861-1200-100	12	M16	210	100	24	93,6
860-1600-120	861-1600-120	16	M20	250	120	30	159

Werkstoff 1.4404

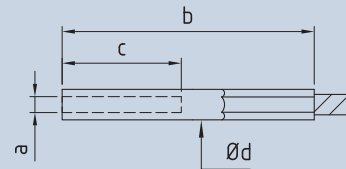

### Innengewinde drehbar verpresst

Artikelnummer	Ø Seil	a	b	c	Ø d1	Ø d2	kN
857-0300-020	3	M5	91	20	10	8	4,6
857-0300-035	3	M5	113	35	10	8	4,6
857-0400-020	4	M6	91	20	10	8	8,1
857-0400-035	4	M6	113	35	10	8	8,1
857-0500-020	5	M6	111	20	13	10	12
857-0500-035	5	M6	133	35	13	10	12
857-0600-025	6	M8	116	25	13	10	12,5
857-0600-050	6	M8	148	50	13	10	12,5

Werkstoff 1.4404 | Nicht geeignet für Spiralseil 1 x 19

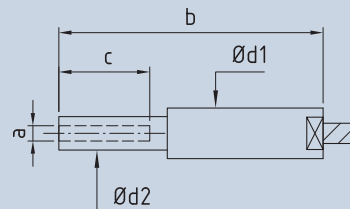

### Innengewinde verschraubt

Artikelnummer Rechtsgewinde	Artikelnummer Linksgewinde	Ø Seil	a	b	c	Ø d	kN
831-0200	832-0200	2	M6	55	18	13	2
831-0300	832-0300	3	M6	55	18	13	4,5
831-0400	832-0400	4	M6	55	18	13	8
831-0500	832-0500	5	M8	57	20	15	12,6
831-0600	832-0600	6	M8	57	20	15	18,1
831-0800	832-0800	8	M10	87	40	20	32,2
831-1000	832-1000	10	M14	123	60	28	46,8
831-1200	832-1200	12	M16	137	60	30	67,6

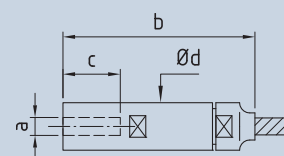

Werkstoff 1.4404 | Nicht geeignet für Spiralseil 1 x 19

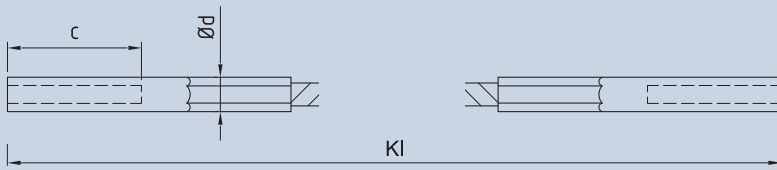

### Beide Seiten Innengewinde verpresst

Artikelnummer Beide Seiten Rechtsgewinde	Artikelnummer Eine Seite Rechts- andere Linksgew.	Ø Seil	Sk	Gewinde Größex Länge c	Ø d
IK 200-0200	IK 201-0200	2	7 x 7	M4 x 15	6
IK 200-0300	IK 201-0300	3	7 x 7	M5 x 20	7
IK 200-0301	IK 201-0301	3	7 x 7	M5 x 35	7
IK 200-0400	IK 201-0400	4	7 x 7	M6 x 20	8
IK 200-0401	IK 201-0401	4	7 x 7	M6 x 35	8
IK 200-0500	IK 201-0500	5	7 x 7	M6 x 20	8
IK 200-0501	IK 201-0501	5	7 x 7	M6 x 35	8
IK 200-0600	IK 201-0600	6	7 x 7	M8 x 25	10
IK 200-0601	IK 201-0601	6	7 x 7	M8 x 50	10
IK 200-0800	IK 201-0800	8	7 x 7	M10 x 60	13
IK 200-1000	IK 201-1000	10	7 x 19	M12 x 80	18
IK 200-1200	IK 201-1200	12	7 x 19	M16 x 100	24
IK 200-1600	IK 201-1600	16	7 x 19	M20 x 120	30

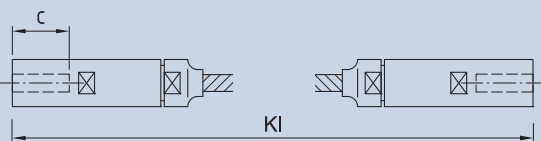

### Beide Seiten Innengewinde verschraubt

Artikelnummer Beide Seiten Rechtsgewinde	Artikelnummer Eine Seite Rechts- andere Linksgew.	Ø Seil	Sk	Gewinde Größex Länge c
IK 210-0200	IK 211-0200	2	7 x 7	M6 x 18
IK 210-0300	IK 211-0300	3	7 x 7	M6 x 18
IK 210-0400	IK 211-0400	4	7 x 7	M6 x 18
IK 210-0500	IK 211-0500	5	7 x 7	M8 x 20
IK 210-0600	IK 211-0600	6	7 x 7	M8 x 20
IK 210-0800	IK 211-0800	8	7 x 7	M10 x 40
IK 210-1000	IK 211-1000	10	7 x 19	M14 x 60
IK 210-1200	IK 211-1200	12	7 x 19	M16 x 60



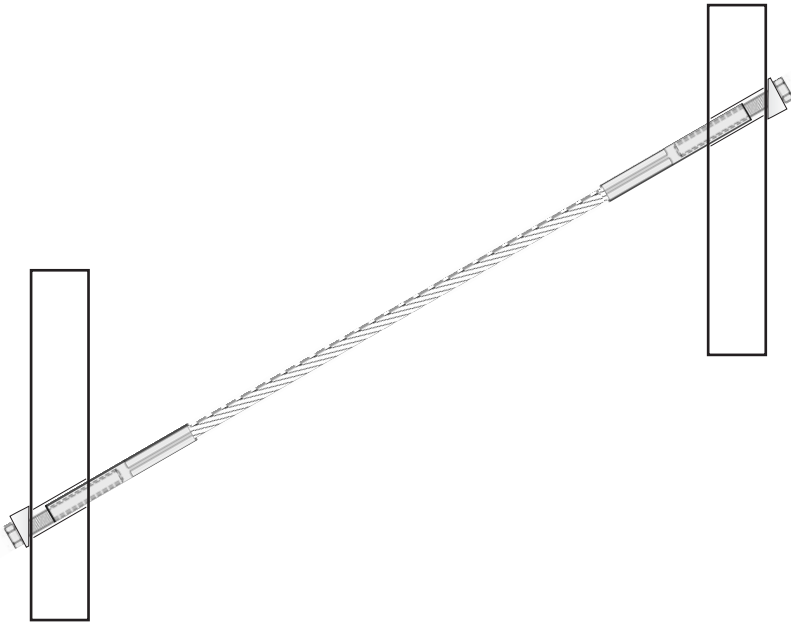

Den Steigungswinkel von schrägen Seilführungen gleichen Formanschlüsse an den Pfosten aus.

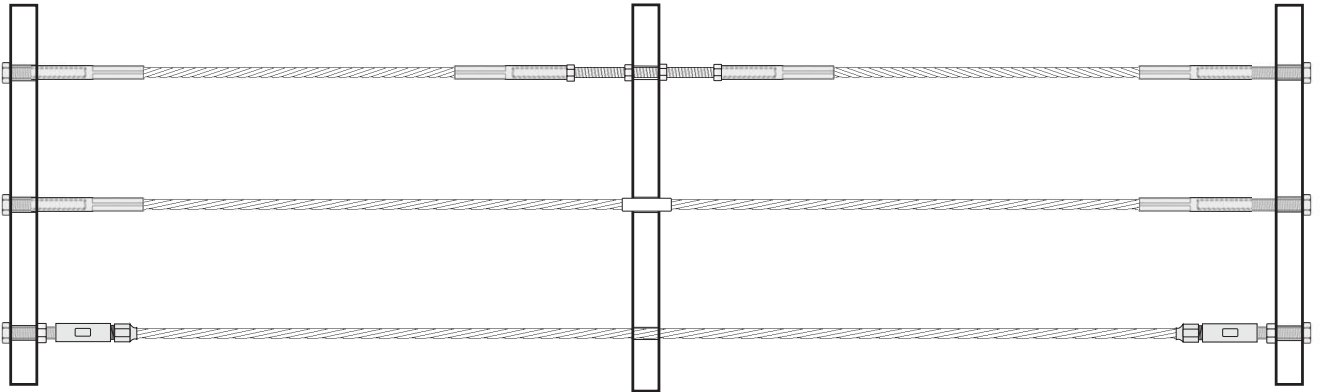

Ein Seilstoß mit Innengewinde am Pfosten sorgt für die Spannung der Seile auf bis zu 10 Metern Einzellänge (oben). Seilhülsen schützen Seile und Beschichtungen am Pfosten (mittig). Für kurze Strecken reichen Verspannungen an den Endpfosten (unten).

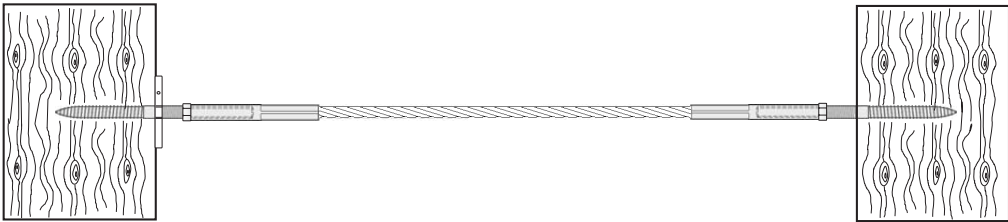

Für die Befestigung der Konfektionen mit Innengewinde auf den verschiedenen Untergründen steht passendes I-SYS Zubehör zur Wahl.









## I-SYS: Gabeln

Schlank und zart, dennoch stark belastbar und langlebig soll sie sein: Die Verbindung von Seil und Bau verlangt intelligentes Design. Das I-SYS Programm besticht hier mit einer einmaligen Ästhetik. Technisch ausgefeilte Edelstahlverarbeitung in Verbindung mit organischer Formensprache zieren die CS-Gabeln und CS-Ösen. Die international besetzte Jury der führenden Architekturzeitschrift AIT ehrte die Innovation des I-SYS Programms mit einer Auszeichnung und würdigte damit die neue Eleganz der industriellen Elemente.



### CS-Gabel mit Außengewinde

Artikelnummer Rechtsgewinde	Artikelnummer Linksgewinde	a	b	c	ød	e	f	g	h
945-0600	946-0600	M6	77	35	6	7,5	14	6,5	20
945-0800	946-0800	M8	77	35	6	7,5	14	6,5	20
945-0801	946-0801	M8	106	50	8	10	19	8,5	24
945-1000	946-1000	M10	106	50	8	10	19	8,5	24

Werkstoff 1.4401 | CS-Gabel ist kompatibel zur CS-Öse

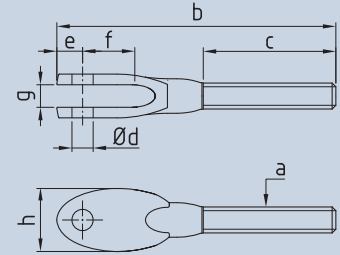

### Gabel mit Außengewinde

Artikelnummer Rechtsgewinde	Artikelnummer Linksgewinde	a	b	c	ød	e	f	g	h
871-0500-01	872-0500-01	M5	55	30	5	6	12	7,5	12,5
871-0500	872-0500	M5	66	41	5	6	12	7,5	12,5
871-0600-01	872-0600-01	M6	56	30	5	6	12	7,5	12,5
871-0600	872-0600	M6	73	47	5	6	12	7,5	12,5
871-0800-01	872-0800-01	M8	64	35	6	7	13	10	14,5
871-0800	872-0800	M8	86	57	6	7	13	10	14,5
871-1000	872-1000	M10	99	63	8	9	15	11	18
871-1200	872-1200	M12	133	80	12	14	25	14	26
871-1400	872-1400	M14	143	90	12	14	25	14	26
871-1600	872-1600	M16	167	100	14	18	31	22	34
871-2000	872-2000	M20	214	119	19	22	42	24	42
871-2400	872-2400	M24	286	170	25	28	50	30	50

Werkstoff 1.4401

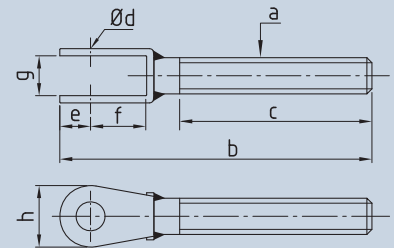

### CS-Gabel mit Innengewinde

Artikelnummer Rechtsgewinde	Artikelnummer Linksgewinde	a	b	c	ød1	ød2	e	f	g	h
917-0500	918-0500	M5	78	40	6	10	7,5	14	6,5	20
917-0600	918-0600	M6	78	40	6	10	7,5	14	6,5	20
917-0800	918-0800	M8	78	40	6	10	7,5	14	6,5	20
917-0801	918-0801	M8	106	55	8	13	10	19	8,5	24
917-1000	918-1000	M10	106	55	8	13	10	19	8,5	24

Werkstoff 1.4401 | CS-Gabel ist kompatibel zur CS-Öse

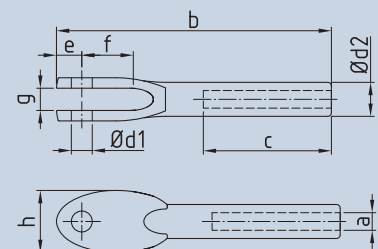





### Gabel mit Innengewinde

Artikelnummer Rechtsgewinde	Artikelnummer Linksgewinde	a	b	c	ød1	ød2	e	f	g
817-0500	818-0500	M5	36	13	5	12	8	9	5
817-0600	818-0600	M6	43	18	6	14	9	10	6
817-0800	818-0800	M8	54	24	8	18	12	12,5	7
817-1000	818-1000	M10	69	30	10	22	15	15	8
817-1200	818-1200	M12	81	36	12	26	17	18	10
817-1600	818-1600	M16	100	40	16	34	22	22	12
817-2000	818-2000	M20	122	40	20	42	27	27	15
817-2400	818-2400	M24	150	40	22	52	34	34	18

Werkstoff 1.4401 | Gabel mit Innengewinde ist kompatibel zur Öse mit Innengewinde

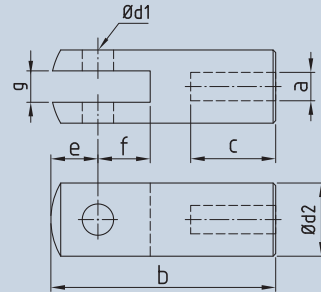

### CS-Gabel verpresst

Artikelnummer	ø Seil	b	ød1	ød2	e	f	g	h	kN
947-0400	4	78	6	7,8	7,5	14	6,5	20	11,8
947-0500	5	78	6	7,8	7,5	14	6,5	20	12
947-0600	6	106	8	9,8	10	19	8,5	24	16,5

Werkstoff 1.4401

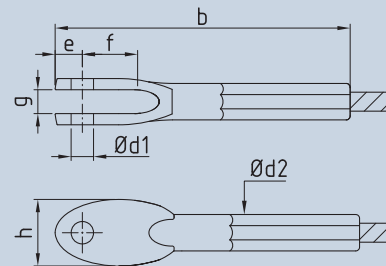



**Gabel verpresst**

Artikelnummer	ø Seil	b	ø d1	ø d2	e	f	g	h	kN
881-0200	2	65	5	5,5	6	12	7,5	12,5	2,9
881-0300	3	70	5	6,3	6	12	7,5	12,5	6,6
881-0400	4	80	6	7,5	7	13	10	14,5	9,5
881-0401	4	77	5	7,5	6	12	7,5	12,5	9,5
881-0500	5	93	8	9	9	15	11	17,5	14,5
881-0501	5	87,5	6	9	7,5	13	9,5	14,5	14,5
881-0600	6	112	9,5	12,5	11	20	12	20,5	23,5
881-0601	6	106,5	8	12,5	9,5	15	11	17,5	23,5
881-0800	8	143	12	16	14	25	14	26	31,5
881-1000	10	167	14	17,8	18	31	22	34	62
881-1200	12	205	16	20	18	31	22	34	87
881-1201	12	227	19	20	22	38	24	42	87
881-1600	16	309	25,4	28	28	48	30	42	142

Werkstoff 1.4401

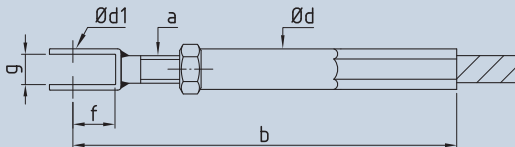
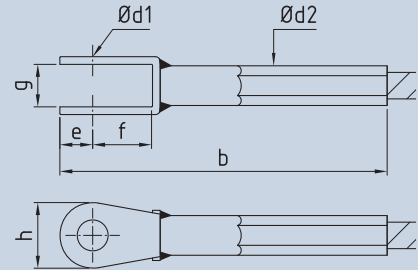

**Gabel mit Innengewinde verpresst**

Artikelnummer	Artikelnummer	ø Seil	a	b	ø d	ø d1	f	g	Spannweg	kN
Rechtsgewinde	Linksgewinde									
812-0300-01	811-0300-01	3	M5	100	7	5	12	7,5	+5   -10	6,7
812-0300-02	811-0300-02	3	M5	136	7	5	12	7,5	+12   -17	6,7
812-0400-01	811-0400-01	4	M6	106	8	5	12	7,5	+4   -10	9,5
812-0400-02	811-0400-02	4	M6	135	8	5	12	7,5	+11   -17	9,5
812-0500-01	811-0500-01	5	M6	110	8	5	12	7,5	+4   -10	12
812-0500-02	811-0500-02	5	M6	145	8	5	12	7,5	+11   -17	12
812-0600-01	811-0600-01	6	M8	135	10	6	13	10	+4   -12	16,5
812-0600-02	811-0600-02	6	M8	173	10	6	13	10	+17   -25	16,5
812-0800-01	811-0800-01	8	M10	248	13	8	15	11	+17   -27	26
812-1000-01	811-1000-01	10	M14	295	20	12	25	14	+26   -40	62
812-1200-01	811-1200-01	12	M16	345	25	14	31	22	+26   -42	77
812-1600-01	811-1600-01	16	M20	410	32	19	42	24	+30   -50	142

Werkstoff 1.4401

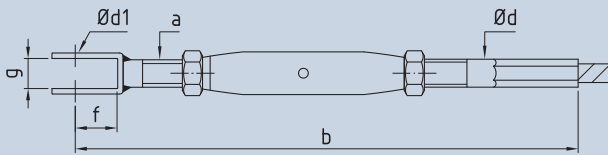
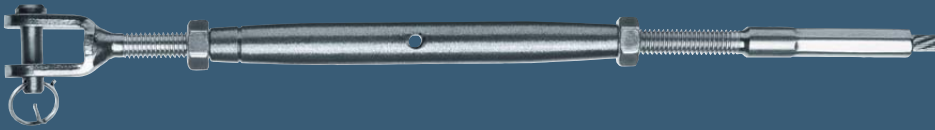

**Spannschloss mit Gabel verpresst**

Artikelnummer	ø Seil	a	b	ø d	ø d1	f	g	Spannweg	kN
870-0200	2	M5	190	5	5	12	7,5	+26   -43	2,9
870-0300	3	M6	220	6	5	12	7,5	+28   -50	6,6
870-0400	4	M6	225	7	5	12	7,5	+28   -50	11,5
870-0401	4	M8	248	8	6	13	10	+34   -50	11,8
870-0500	5	M8	254	8	6	13	10	+34   -50	18,5
870-0600	6	M10	283	10	8	15	11	+30   -50	26,7
870-0800	8	M12	368	13	12	25	14	+46   -70	31,5
870-1000	10	M16	490	18	14	31	22	+48   -90	69,4
870-1200	12	M20	580	20	19	42	24	+60   -105	93,6
870-1600	16	M24	680	27	25	50	30	+90   -120	158

Werkstoff 1.4401



**BW-Gabelverschraubung**

Artikelnummer	ø Seil	g	ø d	l1	l2	l3	kN
754-0300	3	6	6	55	63	11	7
754-0400	4	8	8	62	73	12	13
754-0500	5	10	10	72	83	15	20
754-0600	6	12	12	82	95	18	29
754-0800	8	14	14	103	118	21	52
754-1000	10	16	16	115	133	24	82
754-1200	12	18	19	137	157	27	118



Werkstoff 1.4401

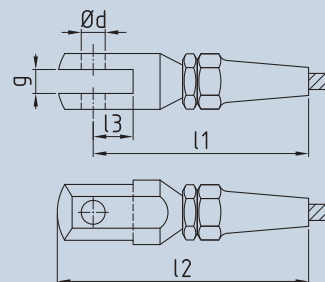



**Gabelfitting aufgerollt**

Artikelnummer	∅Seil	b	∅d	∅d1	e	f	g	h
681-0600	6	116	10	12,5	14	18	10	22
681-0800	8	151	12	16,1	16	24	12	28
681-1000	10	185	16	17,8	20	29	14	34
681-1200	12	220	20	21,4	25	35	17	41
681-1400	14	238	23	24,9	28	41	20	48
681-1600	16	286	26	28	33	48	22	54,5
681-1800	18	335	29	34,5	38	53	28	69,5
681-2200	22	379	33	43	40	61	30	72
681-2600	26	445	36	45,9	45	71	33	83

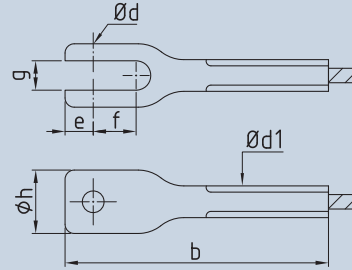

Werkstoff 1.4404 | Europäische Technische Zulassung ETA-10/0358 erteilt

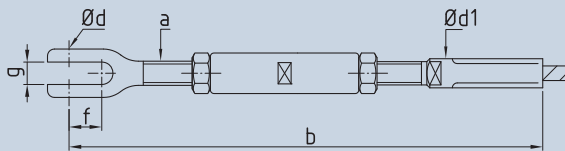

**Spannschloß mit Gabelfitting**

Artikelnummer	∅Seil	a	b	e	f	g	∅d	∅d1	Spannweg
670-0600	6	M10	231	14	18	10	10	12,5	+13   -43
670-0800	8	M12	307	16	24	12	12	16,1	+22   -58
670-1000	10	M14	346	20	29	14	16	17,8	+31   -73
670-1200	12	M16	458	25	35	17	20	21,4	+39   -87
670-1400	14	M20	535	28	41	20	23	24,9	+46   -106
670-1600	16	M24	644	33	48	22	26	28	+60   -126
670-1800	18	M27	712	38	53	28	29	34,5	+54   -135
670-2200	22	M30	850	40	61	30	33	43	+74   -164
670-2600	26	M36	913	45	71	33	36	45,9	+56   -164

Werkstoff 1.4404 | Europäische Technische Zulassung ETA-10/0358 erteilt

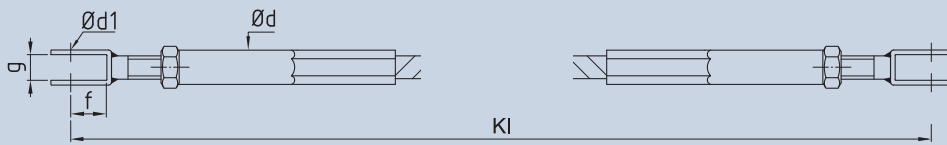

**Beide Seiten Gabel mit Innengewinde verpresst**

Artikelnummer	ø Seil	Sk	Gewinde	Spannweg	ø d	f	g	ø d1
IK 300-0300	3	7 x 7	M5	+10   -20	7	12	7,5	5
IK 300-0301	3	7 x 7	M5	+24   -34	7	12	7,5	5
IK 300-0400	4	7 x 7	M6	+8   -20	8	12	7,5	5
IK 300-0401	4	7 x 7	M6	+22   -34	8	12	7,5	5
IK 300-0500	5	7 x 7	M6	+8   -20	8	12	7,5	5
IK 300-0501	5	7 x 7	M6	+22   -34	8	12	7,5	5
IK 300-0600	6	7 x 7	M8	+8   -24	10	13	10	6
IK 300-0601	6	7 x 7	M8	+34   -50	10	13	10	6
IK 300-0800	8	7 x 7	M10	+34   -54	13	15	11	8
IK 300-1000	10	7 x 19	M14	+52   -80	20	25	14	12
IK 300-1200	12	7 x 19	M16	+52   -84	25	31	22	14
IK 300-1600	16	7 x 19	M20	+60   -100	32	42	24	19

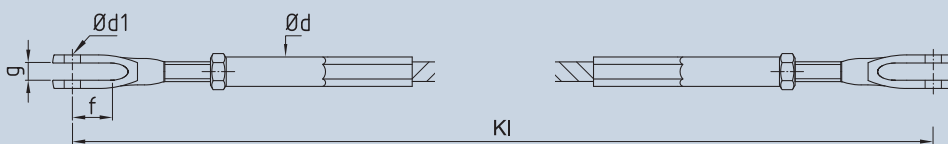
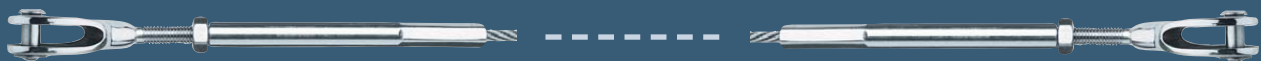

**Beide Seiten CS-Gabel mit Innengewinde verpresst**

Artikelnummer	ø Seil	Sk	Gewinde	Spannweg	ø d	f	g	ø d1
IK 305-0400	4	7 x 7	M6	+14   -22	8	14	6,5	6
IK 305-0500	5	7 x 7	M6	+14   -22	8	14	6,5	6
IK 305-0600	6	7 x 7	M8	+22   -42	10	19	8,5	8
IK 305-0800	8	7 x 7	M10	+22   -42	13	19	8,5	8

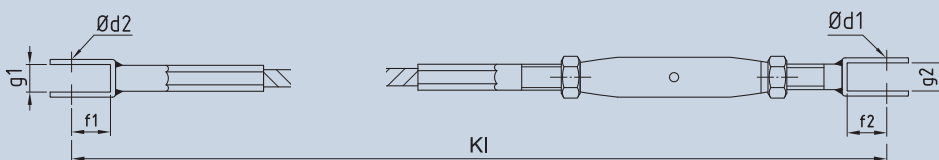

**Eine Seite Spannschloss mit Gabel, andere Seite mit Gabel verpresst**

Artikelnummer	ø Seil	Sk	Gewinde	Spannweg	f1	g1	ø d1	f2	g2	ø d2
IK 310-0200	2	7 x 7	M5	+26   -43	12	7,5	5	12	7,5	5
IK 310-0300	3	7 x 7	M6	+28   -50	12	7,5	5	12	7,5	5
IK 310-0400	4	7 x 7	M6	+28   -50	13	10	5	12	7,5	5
IK 310-0401	4	7 x 7	M8	+34   -50	13	10	6	13	10	6
IK 310-0500	5	7 x 7	M8	+34   -50	15	11	6	13	10	6
IK 310-0600	6	7 x 7	M10	+30   -50	15	11	8	15	8	8
IK 310-0800	8	7 x 7	M12	+46   -70	25	14	12	25	14	12
IK 310-1000	10	7 x 19	M16	+48   -90	31	22	14	31	22	14
IK 310-1200	12	7 x 19	M20	+60   -105	31	22	19	42	24	16
IK 310-1600	16	7 x 19	M24	+90   -120	42	30	25	42	30	25,4

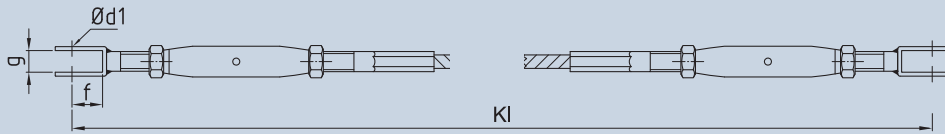

**Beide Seiten Spannschloss mit Gabel verpresst**

Artikelnummer	∅ Seil	Sk	Gewinde	Spannweg	∅ d1	f	g
IK 320-0200	2	7 x 7	M5	+52   -86	5	12	7,5
IK 320-0300	3	7 x 7	M6	+56   -100	5	12	7,5
IK 320-0400	4	7 x 7	M6	+56   -100	5	12	7,5
IK 320-0401	4	7 x 7	M8	+68   -100	6	13	10
IK 320-0500	5	7 x 7	M8	+68   -100	6	13	10
IK 320-0600	6	7 x 7	M10	+60   -100	8	15	11
IK 320-0800	8	7 x 7	M12	+92   -140	12	25	14
IK 320-1000	10	7 x 19	M16	+96   -180	14	32	22
IK 320-1200	12	7 x 19	M20	+120   -210	19	42	24
IK 320-1600	16	7 x 19	M24	+180   -240	25	42	25,4



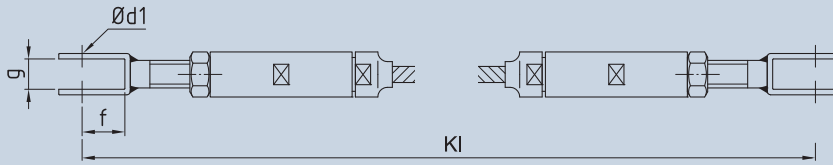

**Beide Seiten Gabel mit Innengewinde verschraubt**

Artikelnummer	Ø Seil	Sk	Gewinde	Spannweg	Ø d1	f	g
IK 330-0200	2	7 x 7	M6	+8   -20	5	12	7,5
IK 330-0300	3	7 x 7	M6	+8   -20	5	12	7,5
IK 330-0400	4	7 x 7	M6	+8   -20	5	12	7,5
IK 330-0500	5	7 x 7	M8	+8   -20	6	13	10
IK 330-0600	6	7 x 7	M8	+8   -20	6	13	10
IK 330-0800	8	7 x 7	M10	+10   -40	8	15	11
IK 330-1000	10	7 x 19	M14	+30   -60	12	25	14
IK 330-1200	12	7 x 19	M16	+30   -60	14	31	22

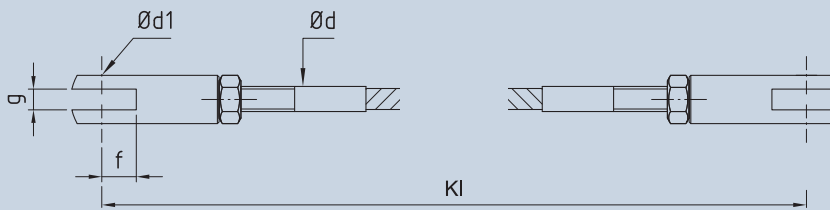

**Beide Seiten mit Außengewinde F30 und aufgedrehter Gabel mit Innengewinde**

Artikelnummer	Ø Seil	Sk	Gewinde	Spannweg	Ø d	f	g	Ø d1
IK 340-0400	4	7 x 7	M5	+6   -14	4,9	9	5	5
IK 340-0500	5	7 x 7	M6	+6   -18	5,9	10	6	6
IK 340-0600	6	7 x 7	M8	+8   -30	7,9	12,5	7	8
IK 340-0800	8	7 x 7	M10	+10   -44	9,9	15	8	10
IK 340-1000	10	7 x 19	M12	+16   -40	11,9	18	10	12

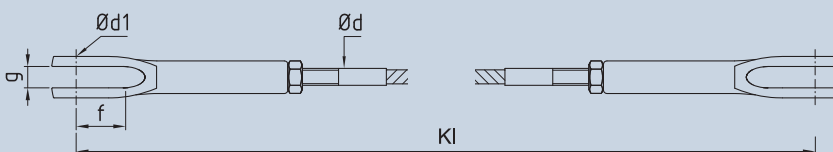
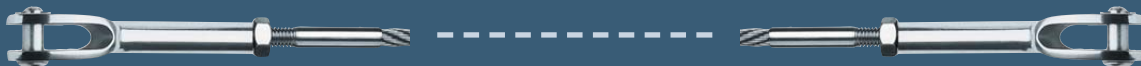

**Beide Seiten mit Außengewinde F30 und aufgedrehter CS-Gabel mit Innengewinde**

Artikelnummer	Ø Seil	Sk	Gewinde	Spannweg	Ø d	f	g	Ø d1
IK 345-0400	4	7 x 7	M5	+29   -34	4,9	14	6,5	6
IK 345-0500	5	7 x 7	M6	+29   -34	5,9	14	6,5	6
IK 345-0600	6	7 x 7	M8	+30   -49	7,9	19	8,5	8
IK 345-0800	8	7 x 7	M10	+30   -49	9,9	19	8,5	8

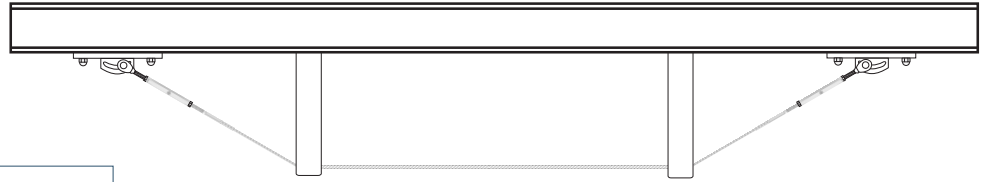

Die Seilkonfektionen mit Spanschluss und Gabel an beiden Seiten eignen sich für unterspannte Träger.

Zur Aussteifung sind mit Spanschluss an einer Seite ausgestattete Konfektionen sinnvoll.

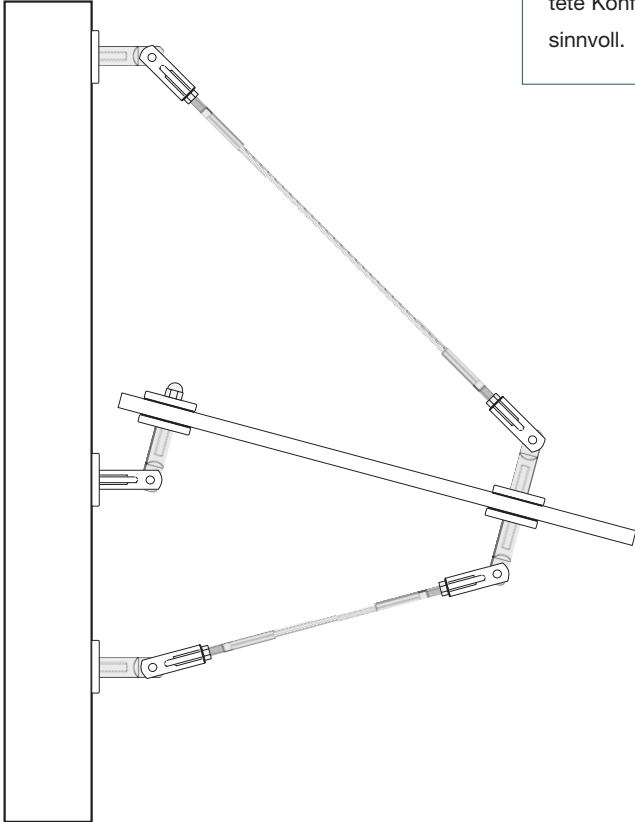
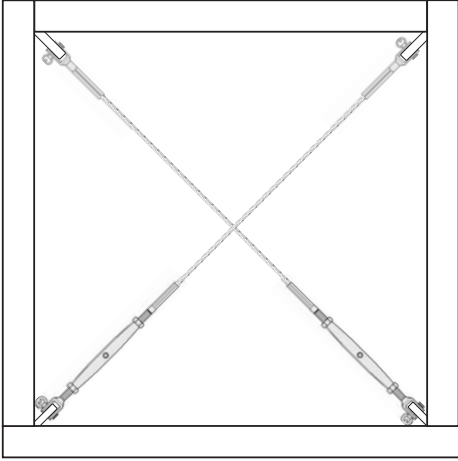

Die Kombination von Gabeln und Ösen erlaubt frei einstellbare Winkelanschlüsse.

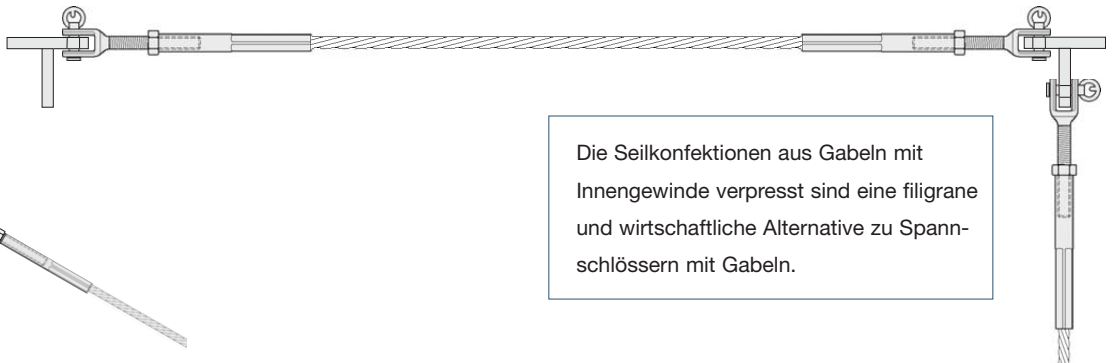

Die Seilkonfektionen aus Gabeln mit Innengewinde verpresst sind eine filigrane und wirtschaftliche Alternative zu Spanschlössern mit Gabeln.

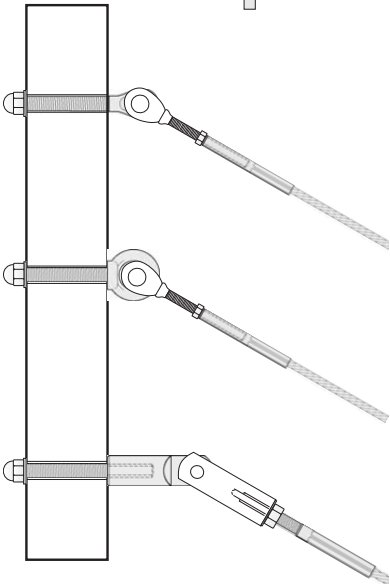

Beispiele für die Kombinationen von Ösen und Gabeln.





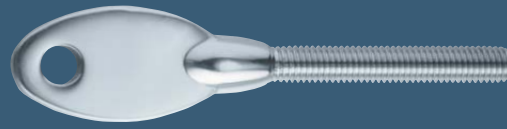

## I-SYS: Ösen

Als Gegenstück zu den Gabeln ergänzen Ösen das Duett zum dauerhaften Detail. Stark verbunden und dennoch gelenkig führt diese Art der Koppelung sogar um die Ecke. Auf sich allein gestellt können Ösen auch zur Führung von Seilen oder zur Verankerung im Bauwerk nützen.





**Öse-Gegenstück**

Artikelnummer	a	b	c	ød1	ød2	f1	f2	g
887-0800	M8	72	48	13	5	6,5	16	5

Werkstoff 1.4401

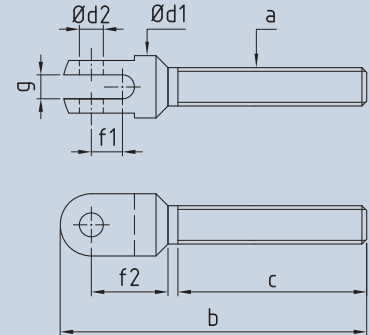

**Öse mit Außengewinde**

Artikelnummer Rechtsgewinde	Artikelnummer Linksgewinde	a	b	c	ød	e	f	h	k
885-0500	886-0500	M5	14	41	5,5	6	63	12	3
885-0500-01	886-0500-01	M5	15	25	5,5	6	46	12	3
885-0600	886-0600	M6	16	47	6,5	7	61	14	4
885-0600-01	886-0600-01	M6	16	30	6,5	7	44	14	4
885-0800	886-0800	M8	21	57	8,5	8,5	78	17	5
885-0800-01	886-0800-01	M8	21	35	8,5	9,5	55,5	17	5
885-1000	886-1000	M10	29	63	10,5	12	90	22	6
885-1200	886-1200	M12	31	80	13	14	110	25	8
885-1400	886-1400	M14	34	90	13	14	124	28	9
885-1600	886-1600	M16	37	100	14,5	15,5	133	31	10
885-2000	886-2000	M20	49	120	19,5	21	164	40	15

Werkstoff 1.4401

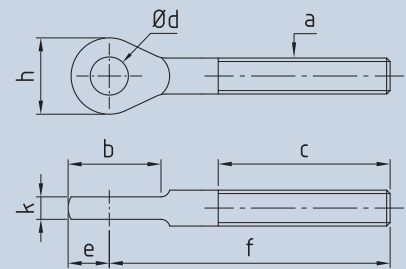

**CS-Öse mit Außengewinde**

Artikelnummer Rechtsgewinde	Artikelnummer Linksgewinde	a	b	c	ød	e	f	h	k
985-0600	986-0600	M6	78	32	6	8	19	20	6
985-0800	986-0800	M8	78	32	6	8	19	20	6
985-0801	986-0801	M8	106	47	8	10	23	24,5	8
985-1000	986-1000	M10	106	47	8	10	23	24,5	8

Werkstoff 1.4401 | CS-Öse ist kompatibel zur CS-Gabel

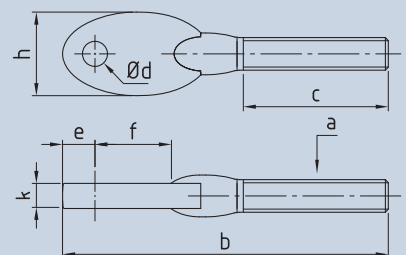



### CS-Öse mit Innengewinde

Artikelnummer Rechtsgewinde	Artikelnummer Linksgewinde	a	b	c	ø d	e	f	h	k
906-0500	907-0500	M5	78	40	6	8	19	20	6
906-0600	907-0600	M6	78	40	6	8	19	20	6
906-0800	907-0800	M8	78	40	6	8	19	20	6
906-0801	907-0801	M8	106	55	8	10	23	24,5	8
906-1000	907-1000	M10	106	55	8	10	23	24,5	8

Werkstoff 1.4401 | CS-Öse ist kompatibel zur CS-Gabel

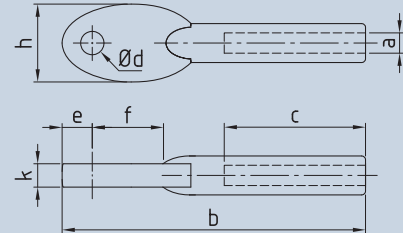

### Öse mit Innengewinde

Artikelnummer Rechtsgewinde	Artikelnummer Linksgewinde	a	b1	b2	c	ø d1	ø d2	e	f	k
806-0500	807-0500	M5	39	16	16	5	12	7	32	4,9
806-0600	807-0600	M6	46	18,5	17	6	14	8	38	5,9
806-0800	807-0800	M8	62	24,5	25	8	18	10,5	51,5	6,9
806-1000	807-1000	M10	74	30	30	10	22	13	61	7,9
806-1200	807-1200	M12	88	35	35	12	26	15	73	9,9
806-1600	807-1600	M16	112	44	40	16	34	19	93	11,9
806-2000	807-2000	M20	140	55	40	20	42	24	116	14,9
806-2400	807-2400	M24	168	68	40	22	52	30	138	17,9

Werkstoff 1.4404

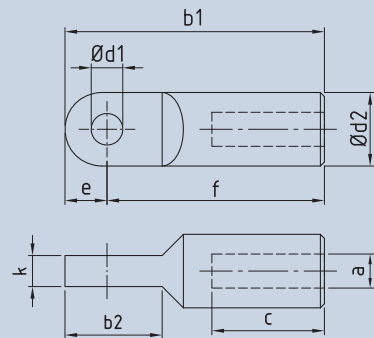

### Augenschraube

Artikelnummer Rechtsgewinde	Artikelnummer Linksgewinde	a	b	c2	ø d1	ø d2	k
888-0600-03	888-0600-04	M6	40	30	6,1	14	7
888-0800-03	888-0800-04	M8	40	30	8,1	18	9
888-1000-03	888-1000-04	M10	50	40	10	20	12
888-1200-03	888-1200-04	M12	50	35	12,1	25	14
888-1600-03	888-1600-04	M16	60	40	16,1	32	17
888-2000-03	888-2000-04	M20	80	55	18,1	40	22

Werkstoff 1.4301

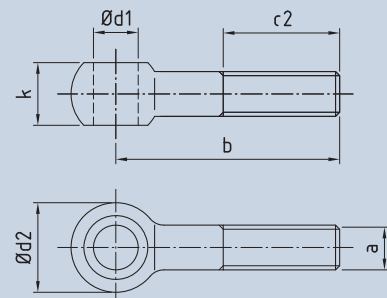



### CS-Öse verpresst

Artikelnummer	∅ Seil	b	∅ d1	∅ d2	e	k	f	h	kN
980-0400	4	78	7,8	6	8	6	19	20	11,8
980-0500	5	78	7,8	6	8	6	19	20	12
980-0600	6	106	9,8	8	10	8	23	24,5	16,5

Werkstoff 1.4401 | CS-Öse ist kompatibel zur CS-Gabel

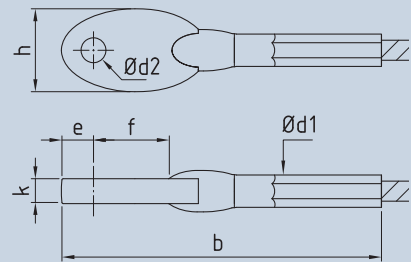

### Öse verpresst

Artikelnummer	∅ Seil	b1	b2	∅ d1	∅ d2	e	h	k	kN
880-0200	2	57	16	5,5	5,5	6,5	12,5	3	2,9
880-0300	3	62	17	6,3	6,5	6,5	13,5	4	6,7
880-0400	4	77	22	7,5	8,5	9	17	5	11,9
880-0500	5	87	27	9	10,5	11	21	6	18,5
880-0600	6	108	29	12,5	13	12,5	25	8	26,7
880-0800	8	133	37	16	14,5	15	30	10	44,5
880-1000	10	159	45	17,8	16,3	18	35	11	69,5
880-1200	12	181	49	20	19,3	20	40	15	93,6
880-1600	16	245	72	28,2	25,5	31,7	44	24	158,4

Werkstoff 1.4401

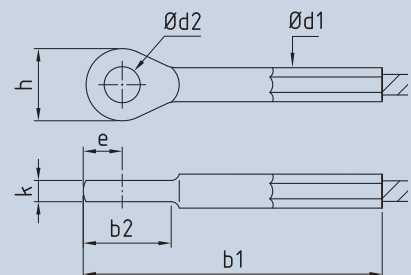

### Spanschloss mit Öse verpresst

Artikelnummer	∅ Seil	a	b	∅ d1	∅ d2	Spannweg	kN
889-0200	2	M5	193	5	5,5	+26   -43	2,9
889-0300	3	M6	215	6	6,5	+28   -50	6,7
889-0400	4	M6	220	7	6,5	+28   -50	11,9
889-0401	4	M8	248	8	8,5	+34   -50	11,9
889-0500	5	M8	254	8	8,5	+34   -50	18,5
889-0600	6	M10	288	10	10,5	+30   -50	26,7
889-0800	8	M12	368	13	13	+46   -70	44,5
889-1000	10	M16	490	18	14,5	+48   -90	69,5
889-1200	12	M20	570	20	19,5	+60   -105	93,6

Werkstoff 1.4401

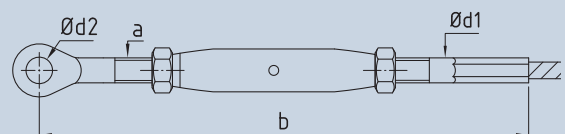

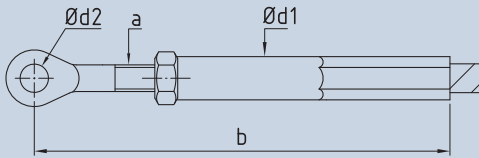

### Öse mit Innengewinde verpresst

Artikelnummer Rechtsgewinde	Artikelnummer Linksgewinde	Ø Seil	a	b	Ø d1	Ø d2	Spannweg	kN
814-0300-01	813-0300-01	3	M5	100	7	5,5	+5   -10	6,7
814-0300-02	813-0300-02	3	M5	136	7	5,5	+12   -17	6,7
814-0400-01	813-0400-01	4	M6	106	8	6,5	+4   -10	11,8
814-0400-02	813-0400-02	4	M6	135	8	6,5	+11   -17	11,8
814-0500-01	813-0500-01	5	M6	110	8	6,5	+4   -10	12
814-0500-02	813-0500-02	5	M6	145	8	6,5	+11   -17	12
814-0600-01	813-0600-01	6	M8	135	10	8,5	+4   -12	16,5
814-0600-02	813-0600-02	6	M8	173	10	8,5	+17   -25	16,5
814-0800-01	813-0800-01	8	M10	248	13	10,5	+17   -27	26
814-1000-01	813-1000-01	10	M14	295	20	13	+26   -40	69,5
814-1200-01	813-1200-01	12	M16	345	25	14,5	+26   -42	93,6
814-1600-01	813-1600-01	16	M20	410	32	19,3	+30   -50	159

Werkstoff 1.4401





### BW-Ösenverschraubung

Artikelnummer	ø Seil	k	ø d	l1	l2	kN
753-0300	3	5,5	6,3	58	50	7
753-0400	4	7	8,3	68	58	13
753-0500	5	8	10,3	81	70	20
753-0600	6	9	12,3	97	83	29
753-0800	8	10,5	14,3	121	103	52
753-1000	10	13	16,3	133	114	82
753-1200	12	15	19,5	155	132	118

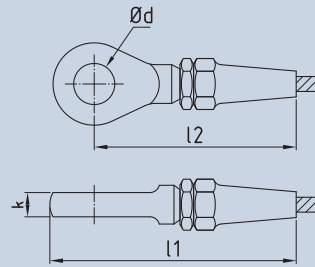

 Werkstoff 1.4401

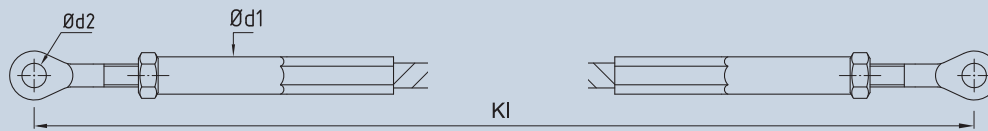
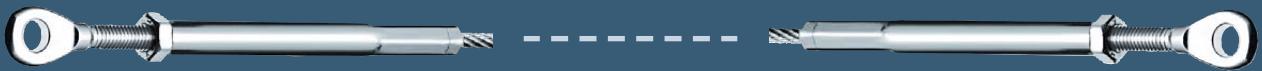

### Beide Seiten Öse mit Innengewinde verpresst

Artikelnummer	ø Seil	Sk	Gewinde	Spannweg	ø d1	ø d2
IK 400-0300	3	7 x 7	M5	+10   -20	7	5,5
IK 400-0301	3	7 x 7	M5	+24   -34	7	5,5
IK 400-0400	4	7 x 7	M6	+8   -20	8	6,5
IK 400-0401	4	7 x 7	M6	+22   -34	8	6,5
IK 400-0500	5	7 x 7	M6	+8   -20	8	6,5
IK 400-0501	5	7 x 7	M6	+22   -34	8	6,5
IK 400-0600	6	7 x 7	M8	+8   -24	10	8,5
IK 400-0601	6	7 x 7	M8	+34   -50	10	8,5
IK 400-0800	8	7 x 7	M10	+34   -54	13	10,5
IK 400-1000	10	7 x 19	M14	+52   -80	20	13
IK 400-1200	12	7 x 19	M16	+52   -84	25	14,5
IK 400-1600	16	7 x 19	M20	+60   -100	32	19,3

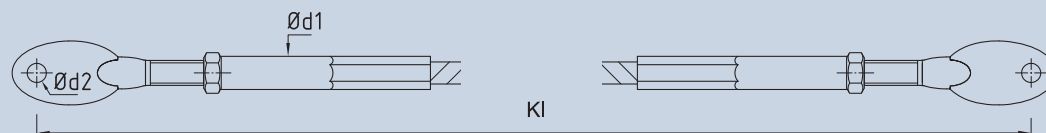

### Beide Seiten CS-Öse mit Innengewinde verpresst

Artikelnummer	ø Seil	Sk	Gewinde	Spannweg	ø d1	ø d2
IK 405-0400	4	7 x 7	M6	+14   -22	8	6
IK 405-0500	5	7 x 7	M6	+14   -22	8	6
IK 405-0600	6	7 x 7	M8	+22   -42	10	8
IK 405-0800	8	7 x 7	M10	+22   -42	13	8



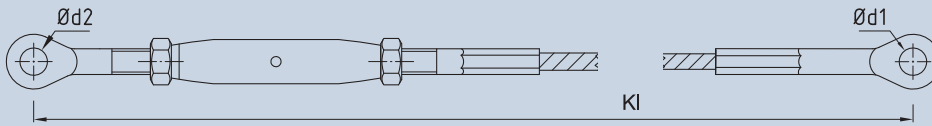

**Eine Seite Spannschloss mit Öse, andere Seite Öse verpresst**

Artikelnummer	ø Seil	Sk	Gewinde	Spannweg	ø d1	ø d2
IK 410-0200	2	7 x 7	M5	+26   -43	5,5	5,5
IK 410-0300	3	7 x 7	M6	+28   -50	6,5	6,5
IK 410-0400	4	7 x 7	M6	+28   -50	8,5	6,5
IK 410-0401	4	7 x 7	M8	+34   -50	8,5	8,5
IK 410-0500	5	7 x 7	M8	+34   -50	10,5	8,5
IK 410-0600	6	7 x 7	M10	+30   -50	13	10,5
IK 410-0800	8	7 x 7	M12	+46   -70	14,5	13
IK 410-1000	10	7 x 19	M16	+48   -90	16,3	14,5
IK 410-1200	12	7 x 19	M20	+60   -105	19,3	19,5

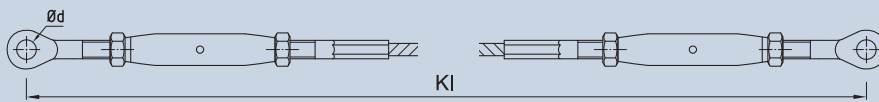

**Beide Seiten Spannschloss mit Öse verpresst**

Artikelnummer	ø Seil	Sk	Gewinde	Spannweg	ø d
IK 420-0200	2	7 x 7	M5	+52   -86	5,5
IK 420-0300	3	7 x 7	M6	+56   -100	6,5
IK 420-0400	4	7 x 7	M6	+56   -100	6,5
IK 420-0401	4	7 x 7	M8	+68   -100	8,5
IK 420-0500	5	7 x 7	M8	+68   -100	8,5
IK 420-0600	6	7 x 7	M10	+60   -100	10,5
IK 420-0800	8	7 x 7	M12	+92   -140	13
IK 420-1000	10	7 x 19	M16	+96   -180	14,5
IK 420-1200	12	7 x 19	M20	+120   -210	19,5

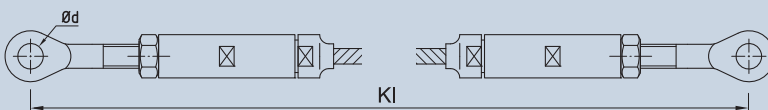

**Beide Seiten Öse mit Innengewinde verschraubt**

Artikelnummer	ø Seil	Sk	Gewinde	Spannweg	ø d
IK 430-0200	2	7 x 7	M6	+8   -20	6,5
IK 430-0300	3	7 x 7	M6	+8   -20	6,5
IK 430-0400	4	7 x 7	M6	+8   -20	6,5
IK 430-0500	5	7 x 7	M8	+8   -20	8,5
IK 430-0600	6	7 x 7	M8	+8   -20	8,5
IK 430-0800	8	7 x 7	M10	+10   -40	10,5
IK 430-1000	10	7 x 19	M14	+30   -60	13
IK 430-1200	12	7 x 19	M16	+30   -60	14,5



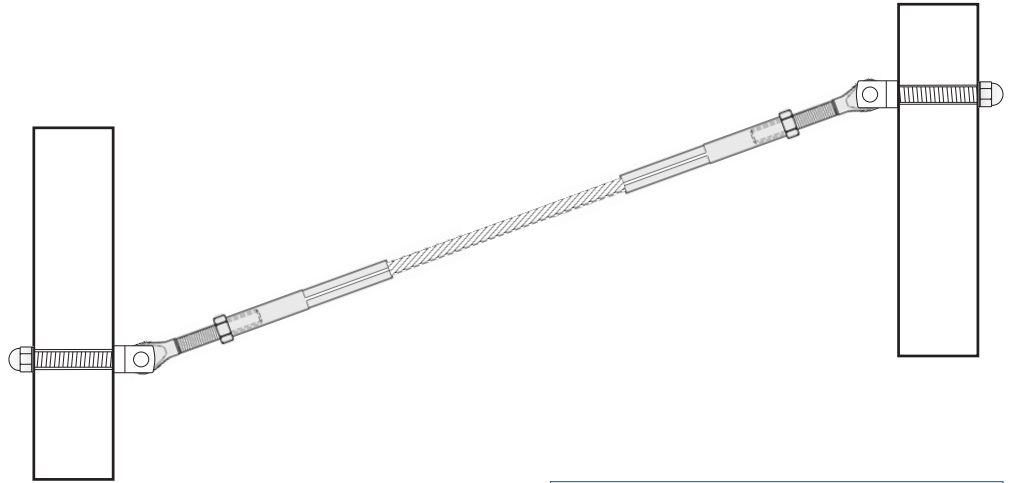

Konfektionen mit Öse können mit einem Öse-Gegenstück kombiniert werden.

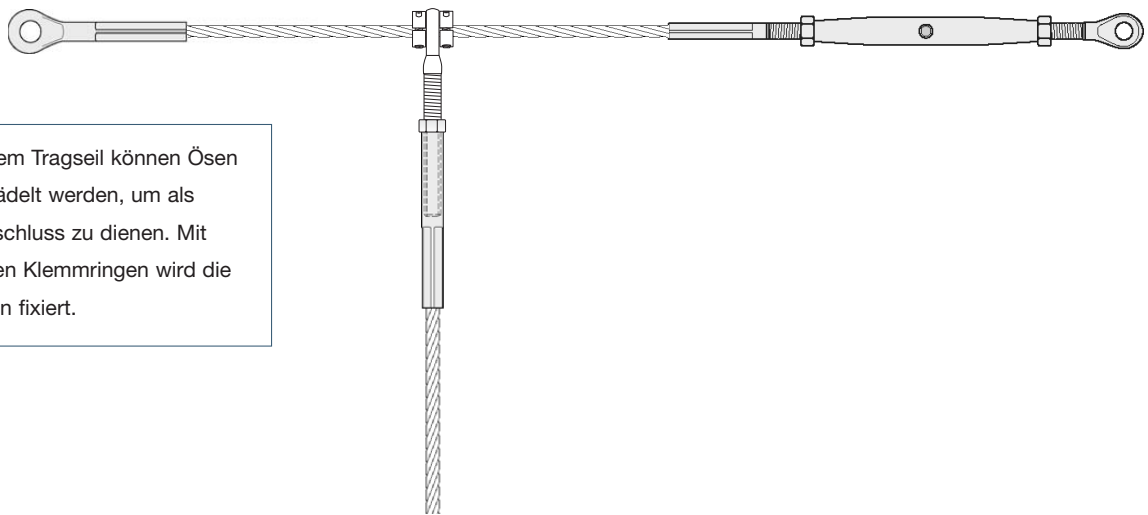

An einem Tragseil können Ösen aufgefädelt werden, um als Seilanschluss zu dienen. Mit Leichten Klemmrings wird die Position fixiert.

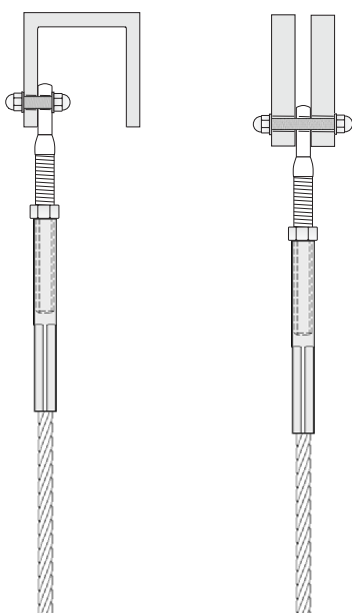

Ösen mit Außengewinde dienen der Seilführung, die Montage von Leichten Klemmrings verteilt die Zugkräfte.

Konfektionen mit Öse erlauben den Anschluss an Standardprofile.

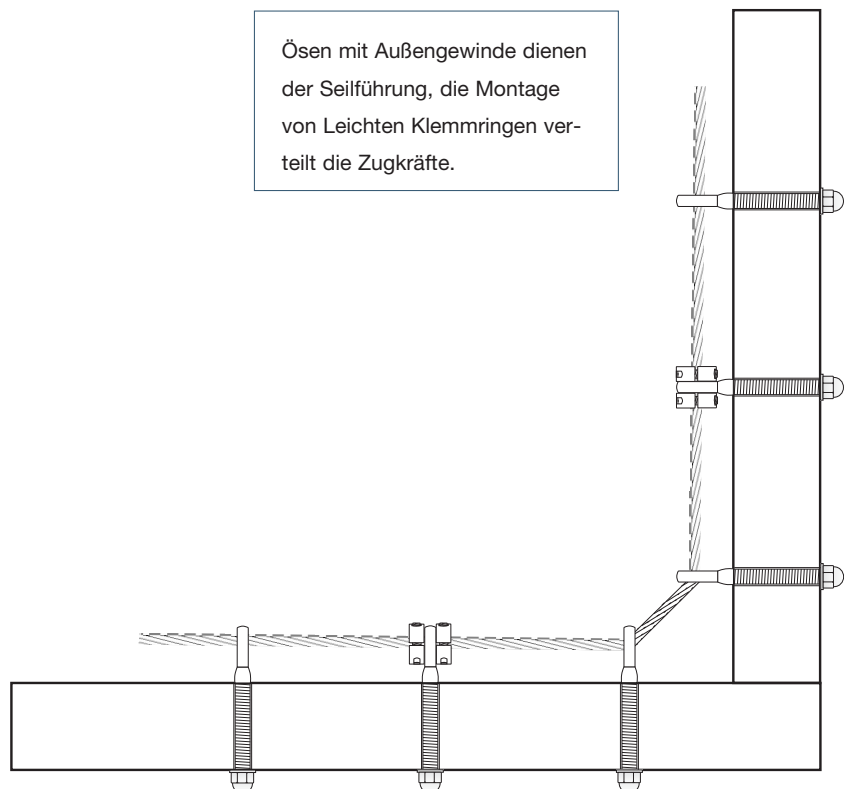



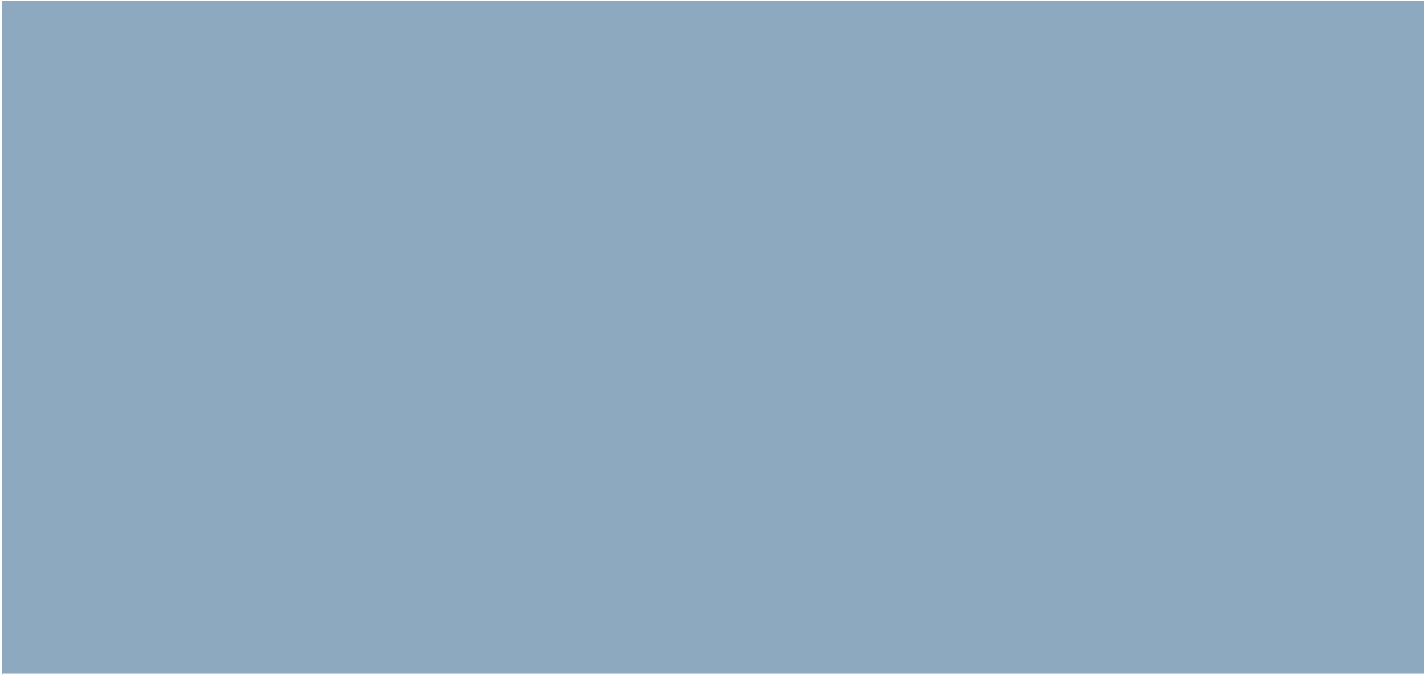



## I-SYS: Endhülsen

Endhülsen sorgen für stabilen Halt. Ergänzt um Formteile halten sie eine sichere Verbindung für schräge Seilverläufe. Zu den herausragenden Produkten von I-SYS gehören Kugelkopf und Kugelpfanne. Das runde Duo ist eine zum Patent angemeldete technische Innovation für Endverbindungen in Steigungswinkeln bis 60 Grad. Das Prinzip der Beweglichkeit einer Kugel aus der Pfanne entstammt der Natur: Die Kugel sitzt fix auf der runden und daher immer passenden Pfanne. Formal schlüssige und schnelle Lösungen, die flexibel in den Winkel passen, sind das Ergebnis.

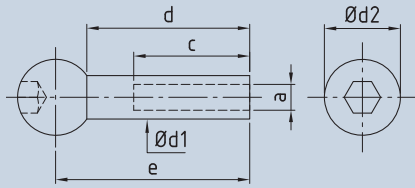

**Kugelpopf mit Innengewinde**

Artikelnummer	a	Ød1	c	d	e	Ød2
868-0400	M4	6	15	25	31,3	14
868-0500	M5	7	20	30	36	14
868-0600	M6	8	20	30	35,7	14

Werkstoff: 1.4401

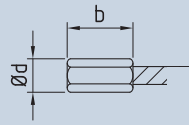

**Endhülse verpresst**

Artikelnummer	Ø Seil	b	Ø d	kN
865-0200	2	12	8	2
865-0300	3	15	8	4,5
865-0400	4	20	13	8,1
865-0500	5	20	13	12,6
865-0600	6	30	18	18,1
865-0800	8	40	18	23,2

Werkstoff 1.4404

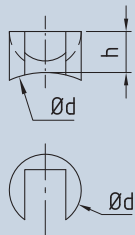

**Formanschluss variabel für Kugelpopf**

Artikelnummer	Ø d	h	Ø Rohr p
868-034	14	9,5	33,7
868-043	14	9,5	42,4
868-060	14	9,5	60

Werkstoff 1.4401 | für Rundprofile

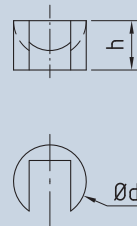

**Formanschluss variabel für Kugelpopf**

Artikelnummer	Ø d	h
868-456	14	9,5

Werkstoff 1.4401 | für Flachprofile

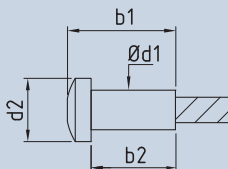

**Endhülse mit Linsenkopf verpresst**

Artikelnummer	Ø Seil	b1	b2	Ø d1	Ø d2	kN
869-0200	2	24	21	5	8	2,9
869-0300	3	35	31	6	10	6,7
869-0400	4	40	36	7	12	11,9
869-0500	5	47	42	8	14	18,5
869-0600	6	58	52	10	16	26,7
869-0800	8	70	62	13	22	44,5

Werkstoff 1.4404

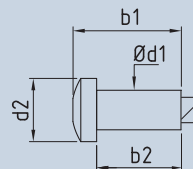

**Linsenkopf rund verpresst**

Artikelnummer	Ø Seil	b1	b2	Ø d1	Ø d2	kN
869-0200-04	2	9,08	6,2	3	6	1,6
869-0300-04	3	10,83	9	4,5	8	3,5
869-0400-04	4	14,09	12	5	10	6,3
869-0500-04	5	19,35	16	6	12	9,8
869-0600-04	6	24,14	18	8	16	14,1
869-0800-04	8	29,51	23,5	10,2	20	25,1

Werkstoff 1.4404



### Linsenkopf mit Innengewinde rechtsgängig

Artikelnummer	a	b1	b2	c	ø d1	ø d2
869-0400-02	M4	29	25	15	6	10
869-0500-02	M5	34	30	20	7	12
869-0600-02	M6	35	30	20	8	14
869-0800-02	M8	40	34	25	10	16

Werkstoff 1.4404

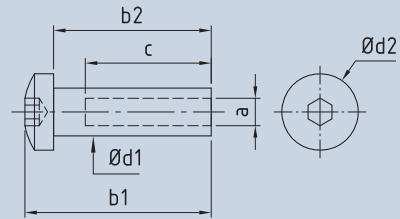

### Senkkopf 90° mit Innengewinde rechtsgängig

Artikelnummer	a	b1	b2	c	ø d1	ø d2	k1	k2
866-0400-02	M4	30,2	26	15	6	10,4	2,2	2
866-0500-02	M5	33,7	30	20	7	10,4	1,7	2
866-0600-02	M6	34,2	30	20	8	12,4	2,2	2
866-0800-02	M8	40,2	37	25	10	12,4	1,2	2

Werkstoff 1.4404

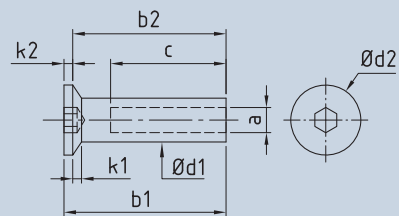

### Senkkopf 90° rund verpresst

Artikelnummer	ø Seil	b1	b2	ø d1	ø d2	kN
866-0200-04	2	8,7	6,2	3	6	1,6
866-0300-04	3	10	9	4,5	8	3,5
866-0400-04	4	13,5	12	5	10	6,3
866-0500-04	5	18,3	15	6	12	9,8
866-0600-04	6	22,4	18	8	16	14,1
866-0800-04	8	27,4	23,5	10,2	20	25,1

Werkstoff 1.4404

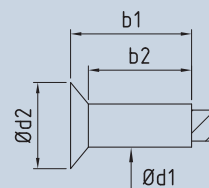

### Endhülse mit Senkkopf 90° verpresst

Artikelnummer	ø Seil	b1	b2	ø d1	ø d2	k1	k2	kN
866-0200	2	24,2	21	5	8,3	1,7	1,5	2,9
866-0300	3	35,2	31	6	10,4	2,2	2	6,7
866-0400	4	39,7	36	7	10,4	1,7	2	11,9
866-0500	5	46,2	42	8	12,4	2,2	2	18,9
866-0600	6	55,2	52	10	12,4	1,2	2	26,7
866-0800	8	68,8	62	13	20,5	3,8	3	44,5

Werkstoff 1.4404

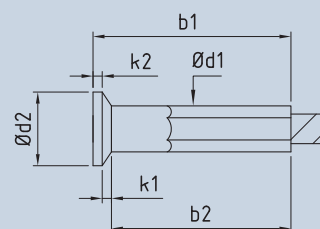

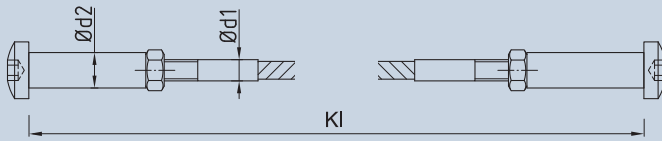
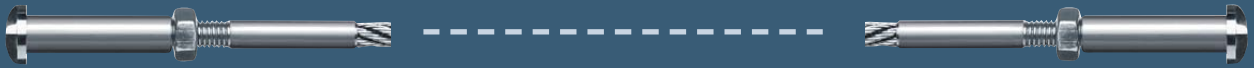

**Beide Seiten mit Außengewinde F30 und aufgedrehter Linsenkopfhülse**

Artikelnummer	$\varnothing$ Seil	Sk	Gewinde	Spannweg	$\varnothing d1$	$\varnothing d2$
IK 170-0400	4	7 x 7	M5	+6   -24	4,9	7
IK 170-0500	5	7 x 7	M6	+6   -22	5,9	8
IK 170-0600	6	7 x 7	M8	+8   -26	7,9	10

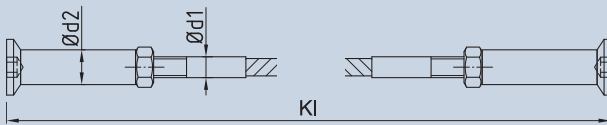
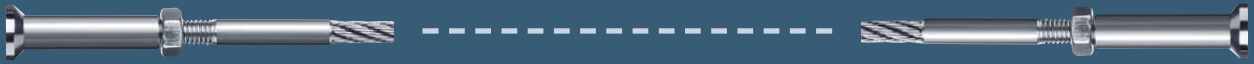

**Beide Seiten mit Außengewinde F30 und aufgedrehter Senkkopfhülse**

Artikelnummer	$\varnothing$ Seil	Sk	Gewinde	Spannweg	$\varnothing d1$	$\varnothing d2$
IK 180-0400	4	7 x 7	M5	+6   -24	4,9	7
IK 180-0500	5	7 x 7	M6	+6   -22	5,9	8
IK 180-0600	6	7 x 7	M8	+8   -26	7,9	10

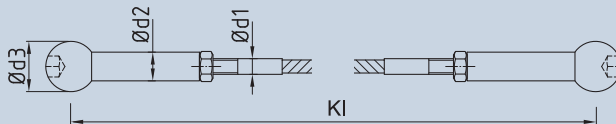

**Beide Seiten mit Außengewinde F30 und aufgedrehtem Kugelkopf**

Artikelnummer	$\varnothing$ Seil	Sk	Gewinde	Spannweg	$\varnothing d1$	$\varnothing d2$	$\varnothing d3$
IK 190-0300	3	7 x 7	M4	+4   -15	3,9	6	14
IK 190-0400	4	7 x 7	M5	+5   -20	4,9	7	14
IK 190-0500	5	7 x 7	M6	+5   -20	5,9	8	14



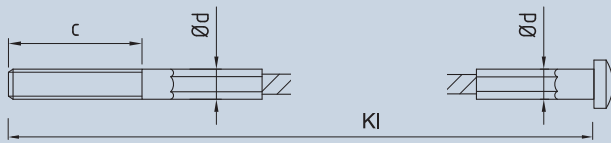
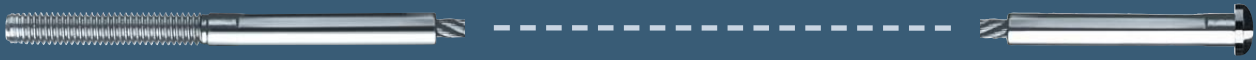

### Eine Seite Außengewinde verpresst, andere Seite Endhülse mit Linsenkopf verpresst

Artikelnummer	Ø Seil	Sk	Gewinde	
			Größe x Länge	c    Ø d
IK 150-0200	2	7 x 7	M5 x 30	5
IK 150-0201	2	7 x 7	M5 x 60	5
IK 150-0300	3	7 x 7	M6 x 30	6
IK 150-0301	3	7 x 7	M6 x 60	6
IK 150-0400	4	7 x 7	M6 x 30	7
IK 150-0401	4	7 x 7	M6 x 60	7
IK 150-0500	5	7 x 7	M8 x 30	8
IK 150-0501	5	7 x 7	M8 x 60	8
IK 150-0600	6	7 x 7	M10 x 30	10
IK 150-0601	6	7 x 7	M10 x 60	10
IK 150-0800	8	7 x 7	M12 x 80	13

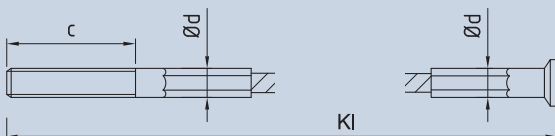

### Eine Seite Außengewinde verpresst, andere Seite Endhülse mit Senkkopf verpresst

Artikelnummer	Ø Seil	Sk	Gewinde	
			Größe x Länge	c    Ø d
IK 160-0200	2	7 x 7	M5 x 30	5
IK 160-0201	2	7 x 7	M5 x 60	5
IK 160-0300	3	7 x 7	M6 x 30	6
IK 160-0301	3	7 x 7	M6 x 60	6
IK 160-0400	4	7 x 7	M6 x 30	7
IK 160-0401	4	7 x 7	M6 x 60	7
IK 160-0500	5	7 x 7	M8 x 30	8
IK 160-0501	5	7 x 7	M8 x 60	8
IK 160-0600	6	7 x 7	M10 x 30	10
IK 160-0601	6	7 x 7	M10 x 60	10
IK 160-0800	8	7 x 7	M12 x 80	13

Anschluss- und  
Kombinationsmöglich-  
keiten für Endhülsen  
bei rechtwinkliger  
Befestigung am Profil.

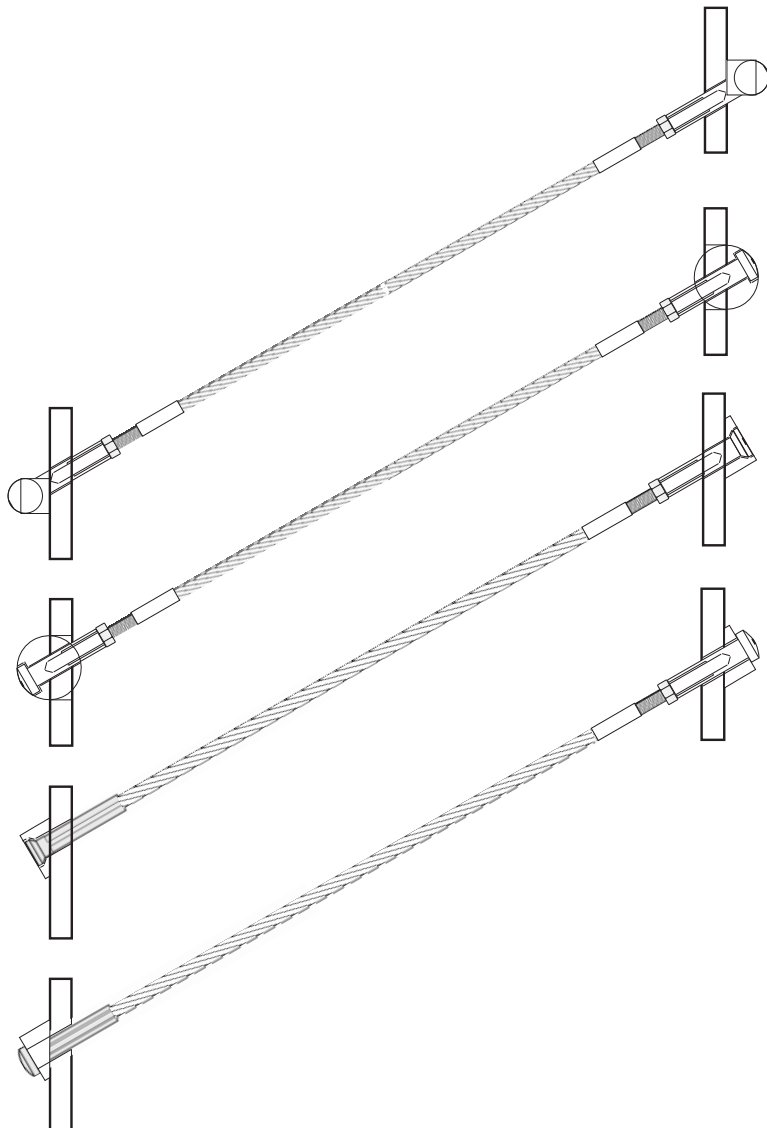
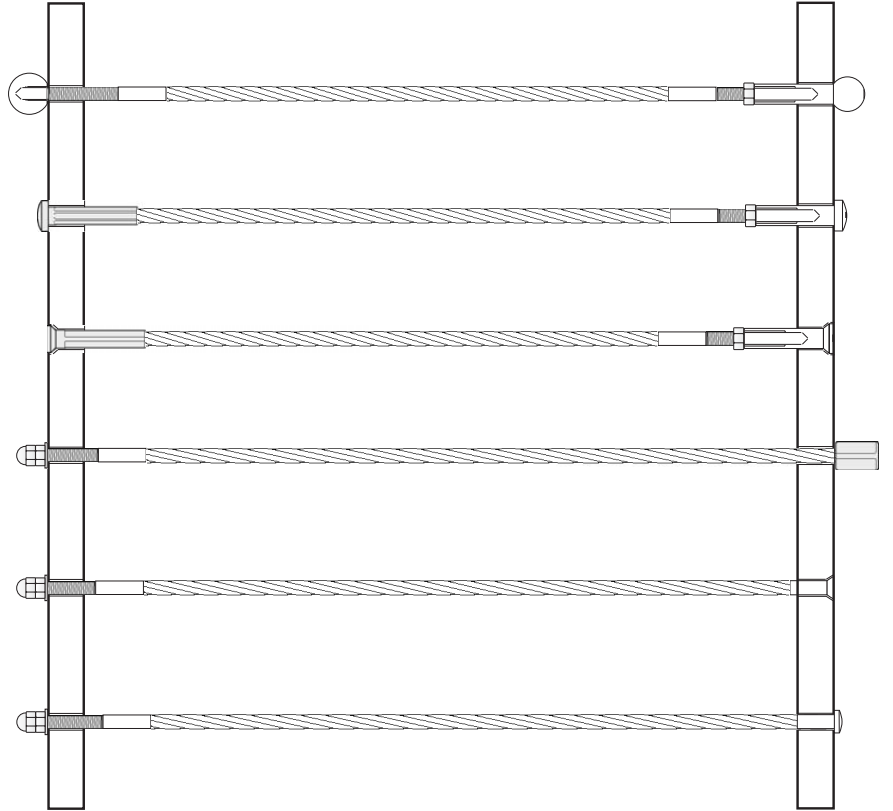

Anschluss- und  
Kombinationsmöglich-  
keiten für Endhülsen  
bei schräger  
Befestigung am Profil.

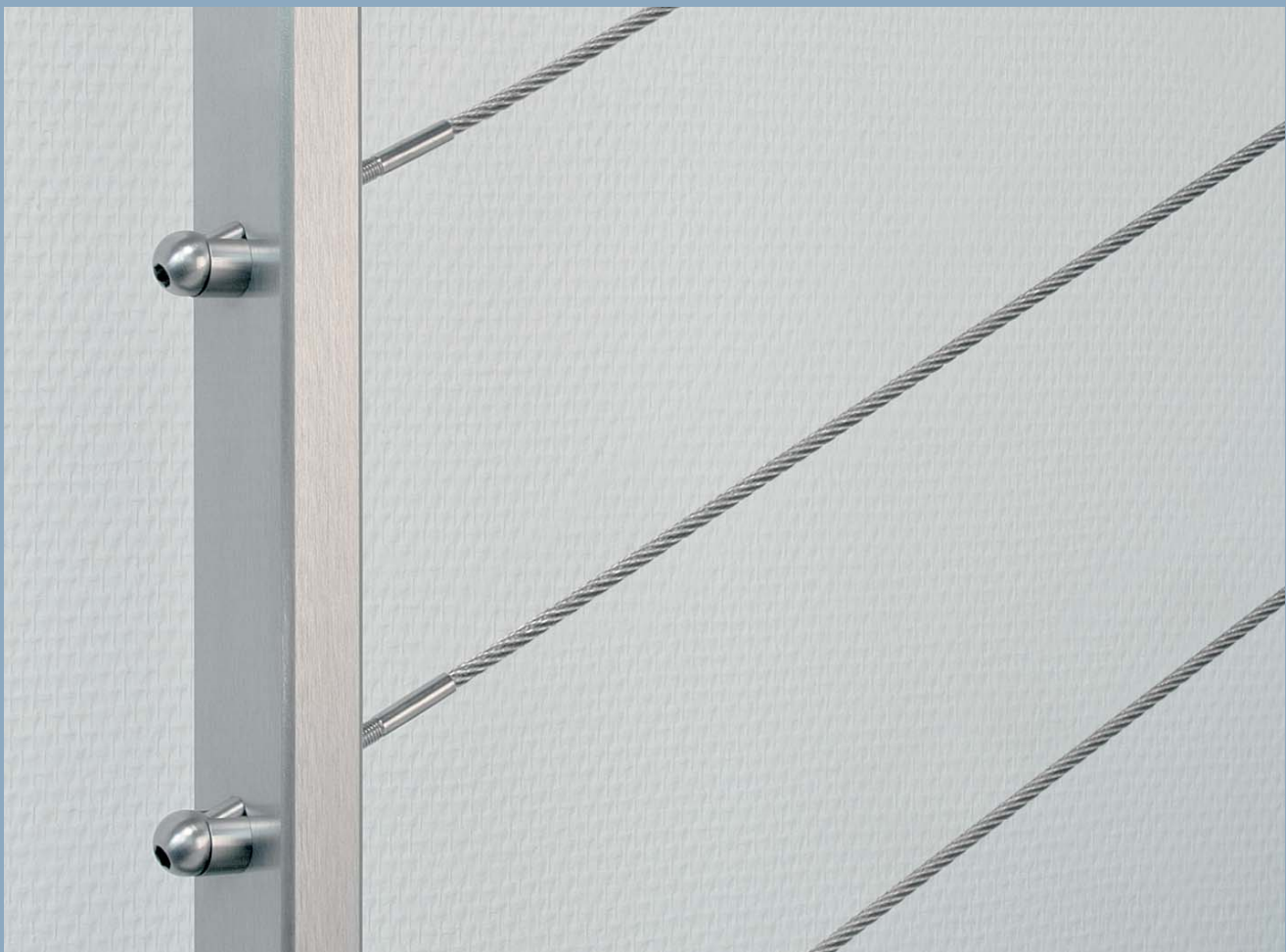

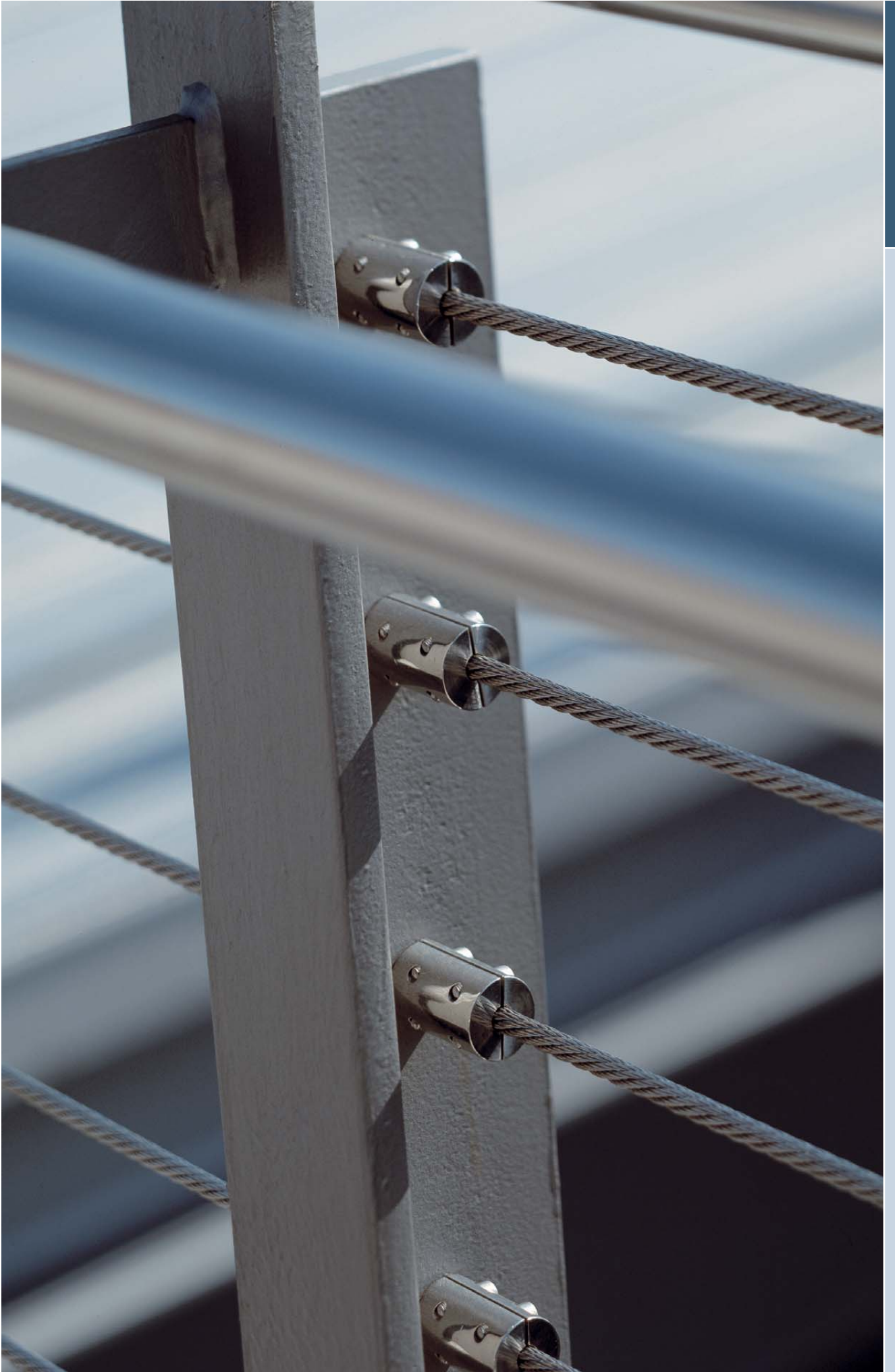



# I-SYS: Seile, Schlaufen, Klemmen, Zubehör

Edelstahlseile gehören zu den vielseitigsten Elementen der Architektur. Funktional oder fein, statisch oder dekorativ, unauffällig integriert oder als Eye-Catcher gestaltet – Seile erweitern das Bauen um die schöpferische Dimension. Mit den Durchmessern von 1 bis 26 Millimetern und Endverbindungen von M4 bis M36 liefert I-SYS das passende Programm für individuelle Anwendungen. Die formale Einheit von Seil und Verbindung wird mit I-SYS zum vollkommenen Detail der Architektur.

Selbst montiert oder passgenau geliefert – Carl Stahl folgt individuellen Wünschen. Denn entscheidend ist das Ergebnis. Für alle Fragen der Planung, der Konfektionierung, der Herstellung und schließlich der Montage bietet das professionelle Team der I-SYS Berater nützliche Antworten.



**Spiralseil 1 x 19**

Artikelnummer	ø	kN	MQ mm <sup>2</sup>
810-0200	2	3,30	2,39
810-0300	3	7,42	5,37
810-0400	4	13,20	9,55
810-0500	5	20,60	14,92
810-0600	6	29,70	21,49
810-0800	8	49,40	38,20
810-1000	10	77,20	59,69
810-1200	12	104	85,95
810-1400	14	131	116,99
810-1600	16	176	152,81
810-1900	19	233	215,48
810-2200	22	299	288,90
810-2600	26	416	403,51

Werkstoff 1.4401



**Rundlitzenseil 7 x 7**

Artikelnummer	ø	kN	MQ mm <sup>2</sup>
820-0100	1	0,56	0,43
820-0200	2	2,24	1,71
820-0300	3	5,03	3,85
820-0400	4	8,94	6,85
820-0500	5	14	10,70
820-0600	6	20,10	15,42
820-0800	8	35,80	27,40

Werkstoff 1.4401



**Spiralseil 1 x 37 | 1 x 61\***

Artikelnummer	ø	kN	MQ mm <sup>2</sup>
610-1600	16	184,6	150,8
610-1800	18	227,5	190,8
610-2200*	22	322	285,1
610-2600*	26	445	398,2

Werkstoff 1.4401



**Rundlitzenseil 7 x 19**

Artikelnummer	ø	kN	MQ mm <sup>2</sup>
830-0200	2	2,84	1,66
830-0300	3	4,69	3,73
830-0400	4	8,34	6,63
830-0500	5	13	10,36
830-0600	6	18,8	14,92
830-0800	8	33,4	26,53
830-1000	10	52,1	41,45
830-1200	12	75,1	59,69
830-1400	14	102	81,25
830-1600	16	133	106,12

Werkstoff 1.4401



**Stab mit beidseitigem Außengewinde**

Artikelnummer	ø	Gewinde	
		GrößexLänge c	kN*
IS-625	6	M6 x 25	3,88
IS-830	8	M8 x 30	7,08
IS-1040	10	M10 x 40	11,22
IS-1250	12	M12 x 50	16,31
IS-1660	16	M16 x 60	30,38

Werkstoff 1.4571 | Stablänge maximal 2 m

\*zulässige Zugbelastung

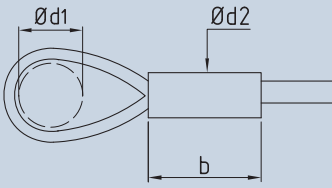
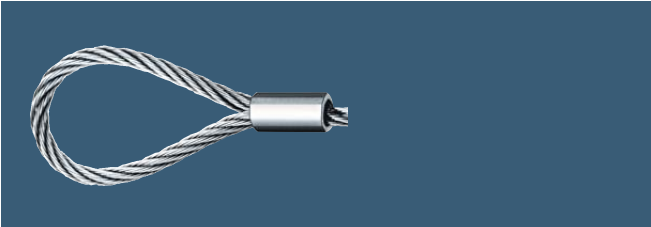

**Schleife verpresst ohne Kausche**

Artikelnummer	ø Seil	b	ø d1	ø d2	kN
803-0200	2	10	x	4	2
803-0300	3	13	x	6	4,5
803-0400	4	16	x	8	8,1
803-0500	5	20	x	10	12,6
803-0600	6	28	x	12	18,1
803-0800	8	40	x	16	32,2
803-1000	10	50	x	20	46,9
803-1200	12	60	x	24	67,6
803-1400	14	70	x	28	91,8
803-1600	16	80	x	32	119,7

Inox-Presshülse | Werkstoff 1.4404 | Maß ø d1 variabel  
Nicht geeignet für Spiralseile

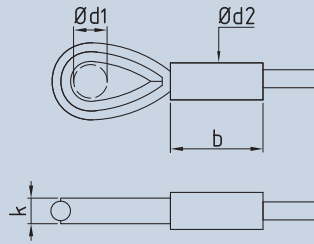
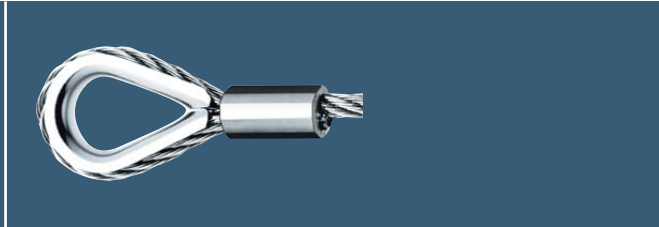

**Schleife verpresst mit Kausche**

Artikelnummer	ø Seil	b	ø d1	ø d2	k	kN
804-0200	2	10	6,5	7	4	2
804-0300	3	13	9,5	9	5,5	4,5
804-0400	4	16	10,5	13	6,5	8,1
804-0500	5	20	12,5	15	8	12,6
804-0600	6	28	15,5	13	9	18,1
804-0800	8	40	17,5	16	12	32,2
804-1000	10	50	23,5	20	14	46,9
804-1200	12	60	25,5	24	20	67,6
804-1400	14	70	33,5	28	22	91,8
804-1600	16	80	36,5	32	24	119,7

Inox-Presshülse | Werkstoff 1.4404  
Nicht geeignet für Spiralseile

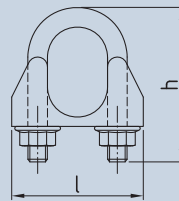

**Bügelklemme**

Artikelnummer	ø Seil	Klemmen		
		pro Schlaufe	h	l
800-0200	2	3	18	14
800-0300	3	3	24	17
800-0400	4	3	24	19
800-0500	5	4	33	24
800-0600	6	4	33	28
800-0800	8	4	40	34
800-1000	10	4	50	45
800-1200	12	4	60	51
800-1400	14	4	65	53
800-1600	16	4	75	60

Werkstoff 1.4401 | Nicht geeignet für Spiralseile





**Schlaufenverschraubung zweiteilig mit Kausche**

Artikelnummer	ø Seil	a	b	ø d1	ø d2	k	kN
874-0300	3	M4	27	22	9,5	5,5	4,9
874-0400	4	M4	27	22	10,5	6,5	5,1
874-0500	5	M4	42	28	12,5	8	7,8
874-0600	6	M4	42	28	15,5	9	12
874-0800	8	M4	42	28	17,5	12	13

Werkstoff 1.4401 | Nicht geeignet für Spiralseile

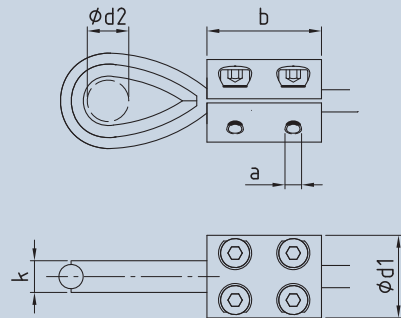

**Leichte Schlaufenverschraubung zweiteilig mit Kausche**

Artikelnummer	ø Seil	a	b	ø d1	ø d2	k	kN
874-0200-01	2	M3	10	15	6,5	4	1,1
874-0300-01	3	M3	10	15	9,5	5,5	2,4
874-0400-01	4	M4	10	20	10,5	6,5	4

Werkstoff 1.4401 | Nicht geeignet für Spiralseile

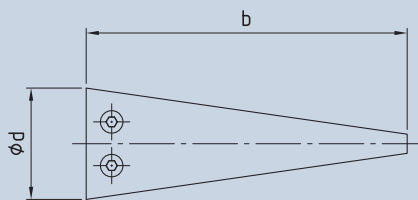
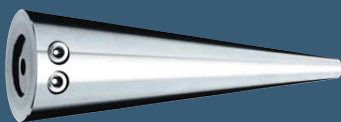
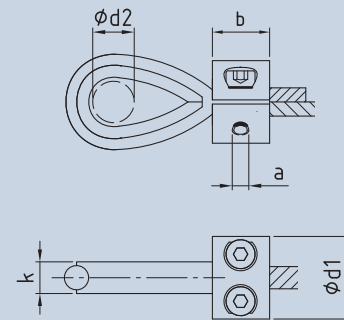

**Seil-Klemmkegel verschraubt**

Artikelnummer	ø Seil	Fax	b	ø d
859-0300-03	3	1,3	90	30
859-0400-03	4	1,5	90	30

Werkstoff 1.4401 | Nicht geeignet für Spiralseile



**Abdeckscheibe für Seil-Klemmkegel**

Artikelnummer	ø d1	ø d2	k
859-03-04	30	4,5	4

Werkstoff 1.4571

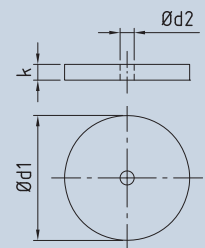

**Seilkreuz mit Klemmhalterung**

Artikelnummer	ø Seil	l1	l2	ø d
858-0400-04	3/4	28	15	25
858-0600-04	5/6	32	15	25

Werkstoff 1.4401

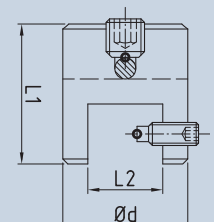



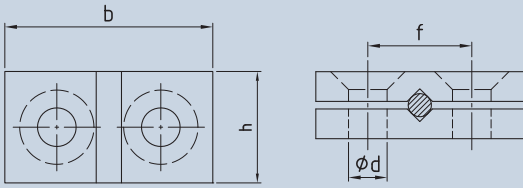

**Klemmplatte zweiteilig**

Artikelnummer	Ø Seil	b	h	f	Ø d
833-0200	2	28	15	14	5,2
833-0300	3	28	15	14	5,2
833-0400	4	28	15	14	5,2
833-0500	5+6	28	15	14	5,2

Werkstoff 1.4404 | Nicht geeignet für Spiralseile

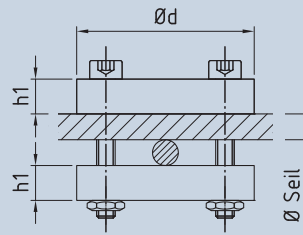

**CS-Seilkreuz verstellbar**

Artikelnummer	Ø Seil	Ø d	h1	h2
858-36	4-6	36	6	6
858-42	8-12	42	8	8



Werkstoff 1.4401

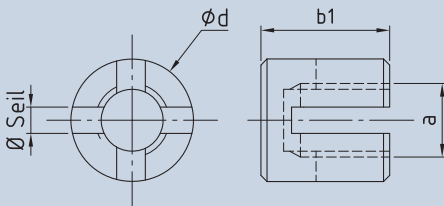

**Seilkreuz 90°**

Artikelnummer	Ø Seil	a	b1	Ø d
858-0400	3/4	M12	21	20
858-0600	5/6	M12	25	20



Werkstoff 1.4401

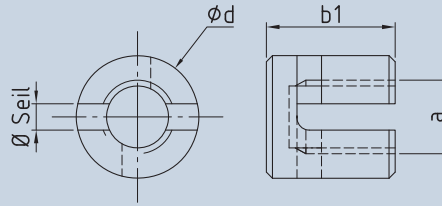

**Seilkreuz verstellbar**

Artikelnummer	Ø Seil	a	b1	Ø d
858-0400-01	3/4	M12	19,5	20
858-0600-01	5/6	M12	23,5	20



Werkstoff 1.4401



**Seilkreuz verstellbar mit Innengewinde**

Artikelnummer	Ø Seil	a1	a2	b1	Ø d	c
858-0400-02	3/4	M12	M8	31	20	15
858-0600-02	5/6	M12	M8	35	20	15



Werkstoff 1.4401

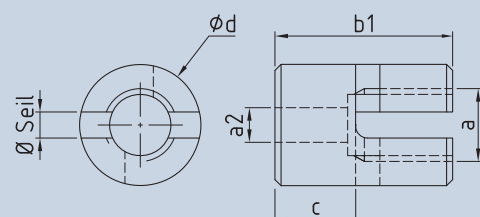

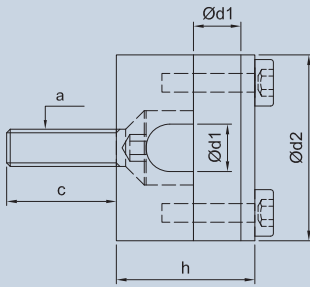

**Anschraubklemme verstellbar**

Artikelnummer	a	c	h	Ød1	Ød2
1858-1000-07	M8	19	30	10,2	40

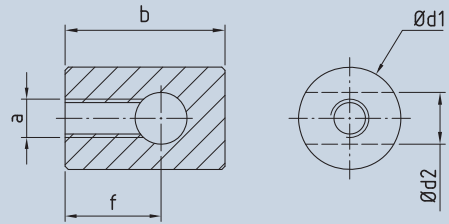
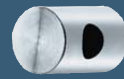

**Seilführung zylindrisch**

Artikelnummer	a	b	Ød1	Ød2	f
921-0600-12	M6	25	16	8,1	15
921-1000-12	M12	35	28	11,5	19
921-1200-12	M12	35	28	15	19

Werkstoff 1.4404

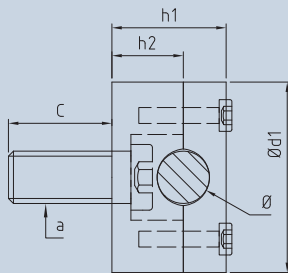

**Anschraubklemme zweiteilig**

Artikelnummer	ØSeil	a	c	h1	h2	Ød1
858-0800-06	8	M8	16	25	15	40
858-1000-06	10	M8	16	25	15	40
858-1200-06	12	M8	16	25	15	40
858-1600-06	16	M10	16	32	19,5	48



Werkstoff 1.4404

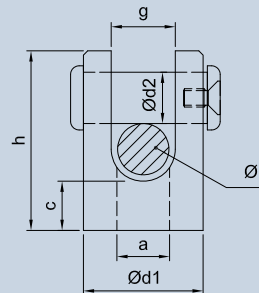

**Seilführung, Gabelkopf**

Artikelnummer	ØSeil	a	c	Ød1	Ød2	h	g
921-1000-28	8/10	M12	13	28	11±0,2	48	12
921-1200-28	12	M12	13	28	11±0,2	48	13,5



### Klemmring zweiteilig

Artikelnummer	øSeil	Fax	a	b	ød1
873-0300	3	3	M4	27	22
873-0400	4	3,6	M4	27	22
873-0500	5	5,8	M5	42	28
873-0600	6	6,5	M5	42	28
873-0800	8	9,4	M5	42	28

Werkstoff 1.4401 | Nicht geeignet für Spiralseile

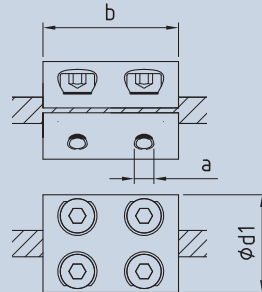

### Leichter Klemmring mit Auflage

Artikelnummer	øSeil	Fax	øb	ød	h	a
863-0200-02	2	1	15	30	11,5	M3
863-0300-02	3	1,3	15	30	11,5	M3
863-0400-02	4	1,5	15	30	11,5	M3
863-0500-02	5	2	20	35	11,5	M4
863-0600-02	6	2,2	20	35	11,5	M4
863-0800-02	8	2,2	20	35	11,5	M4

Werkstoff 1.4401 | Nicht geeignet für Spiralseile

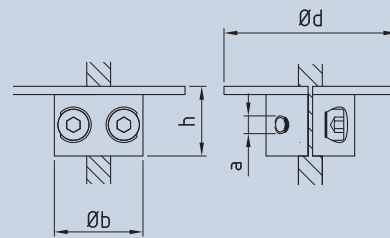

### Leichter Klemmring zweiteilig

Artikelnummer	øSeil	Fax	a	b	ød1
863-0200	2	1	M3	10	15
863-0300	3	1,3	M3	10	15
863-0400	4	1,5	M3	10	15
863-0500	5	2	M4	10	24
863-0600	6	2,2	M4	10	24
863-0800	8	2,2	M4	10	24

Werkstoff 1.4401 | Nicht geeignet für Spiralseile

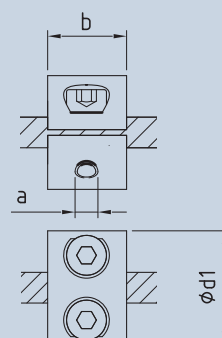

# Schlaufen, Klemmen | Montage

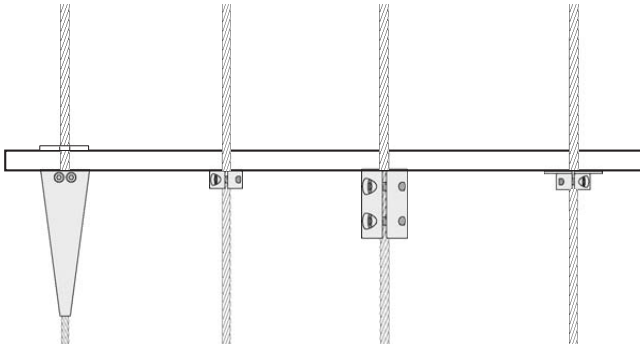

Schlaufenverschraubungen in Schäkeln geschweißt.

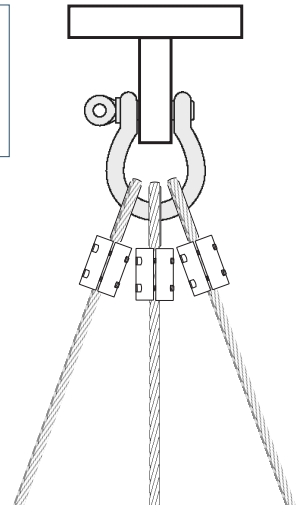

Seil-Klemmkegel mit Abdeckscheibe, Leichter Klemmring, Klemmring, Leichter Klemmring mit Auflage zur horizontalen Abhängung von Regalböden und Tablaren.

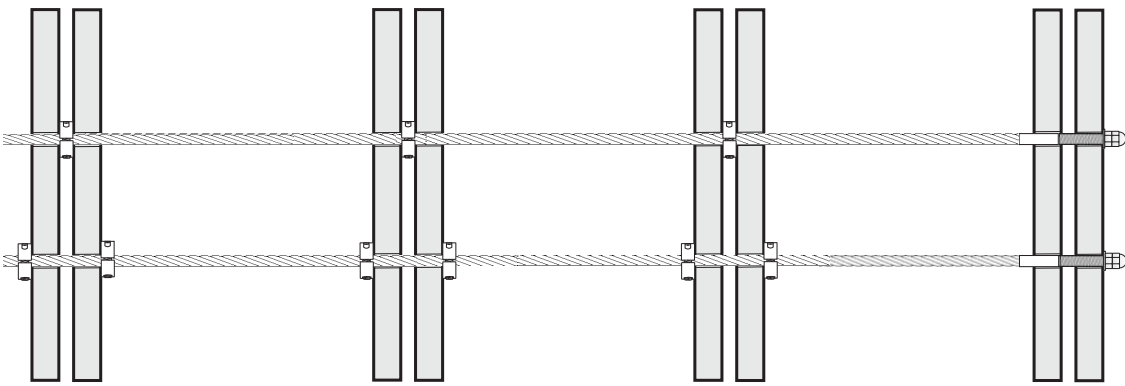

Leichte Klemmringe zur Verteilung der auftretenden Zugkräfte auf mehrere Profile.

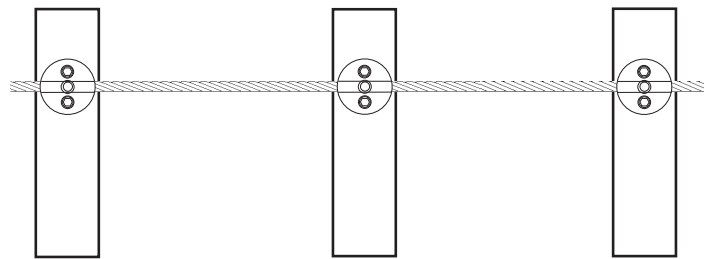

Zweiteilige Anschraubklemme zur Seilführung und -klemmung.

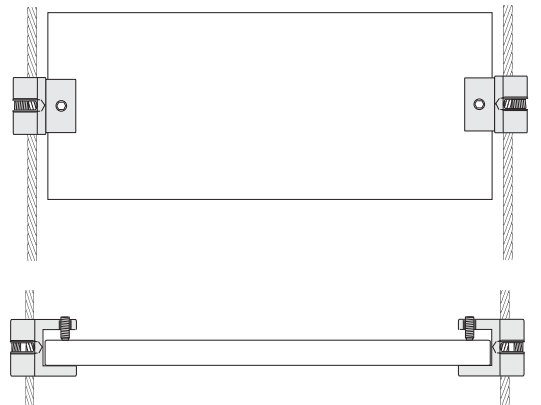

Seilkreuz mit Klemmhalterung zur horizontalen und vertikalen Abhängung von Displays und Regalböden.

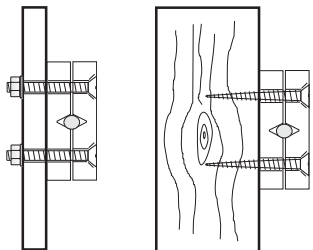

Klemmplatte zweiteilig zur horizontalen und vertikalen Abhängung von Displays und Regalböden.



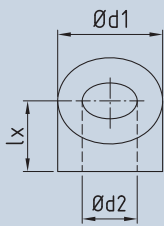

**Formanschluss für Außengewinde, flache Profile**

Artikelnummer	Gewinde	Ø d1	Ø d2
862-04-0	M4	10	4,3
862-05-0	M5	10	5,5
862-06-0	M6	13	7,3
862-08-0	M8	18	8,3
862-10-0	M10	22	10,5
862-12-0	M12	24	12,5
862-16-0	M16	32	17

Werkstoff 1.4301  
Für Bestellung bitte Steigungswinkel  $\alpha$  angeben.

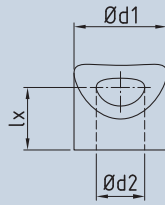

**Formanschluss für Außengewinde, runde Profile**

Artikelnummer	Gewinde	Ø d1	Ø d2
862-04-1	M4	10	4,3
862-05-1	M5	10	5,5
862-06-1	M6	13	7,3
862-08-1	M8	18	8,3
862-10-1	M10	22	10,5
862-12-1	M12	24	12,5
862-16-1	M16	32	17

Werkstoff 1.4301  
Für Bestellung bitte Steigungswinkel  $\alpha$  und Pfosten-Ø angeben.

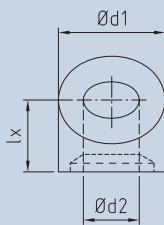

**Formanschluss für Endhülse mit Senkkopf 90°, flache Profile**

Artikelnummer	Ø Seil	Ø d1	Ø d2
862-03-2	3	13	7,3
862-04-2	4	13	8,3
862-05-2	5	18	8,3
862-06-2	6	18	10,5
862-08-2	8	24	13,5

Werkstoff 1.4301  
Für Bestellung bitte Steigungswinkel  $\alpha$  angeben.

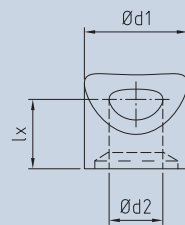

**Formanschluss für Endhülse mit Senkkopf 90°, runde Profile**

Artikelnummer	Ø Seil	Ø d1	Ø d2
862-03-3	3	13	7,3
862-04-3	4	13	8,3
862-05-3	5	18	8,3
862-06-3	6	18	10,5
862-08-3	8	24	13,5

Werkstoff 1.4301  
Für Bestellung bitte Steigungswinkel  $\alpha$  und Pfosten-Ø angeben.

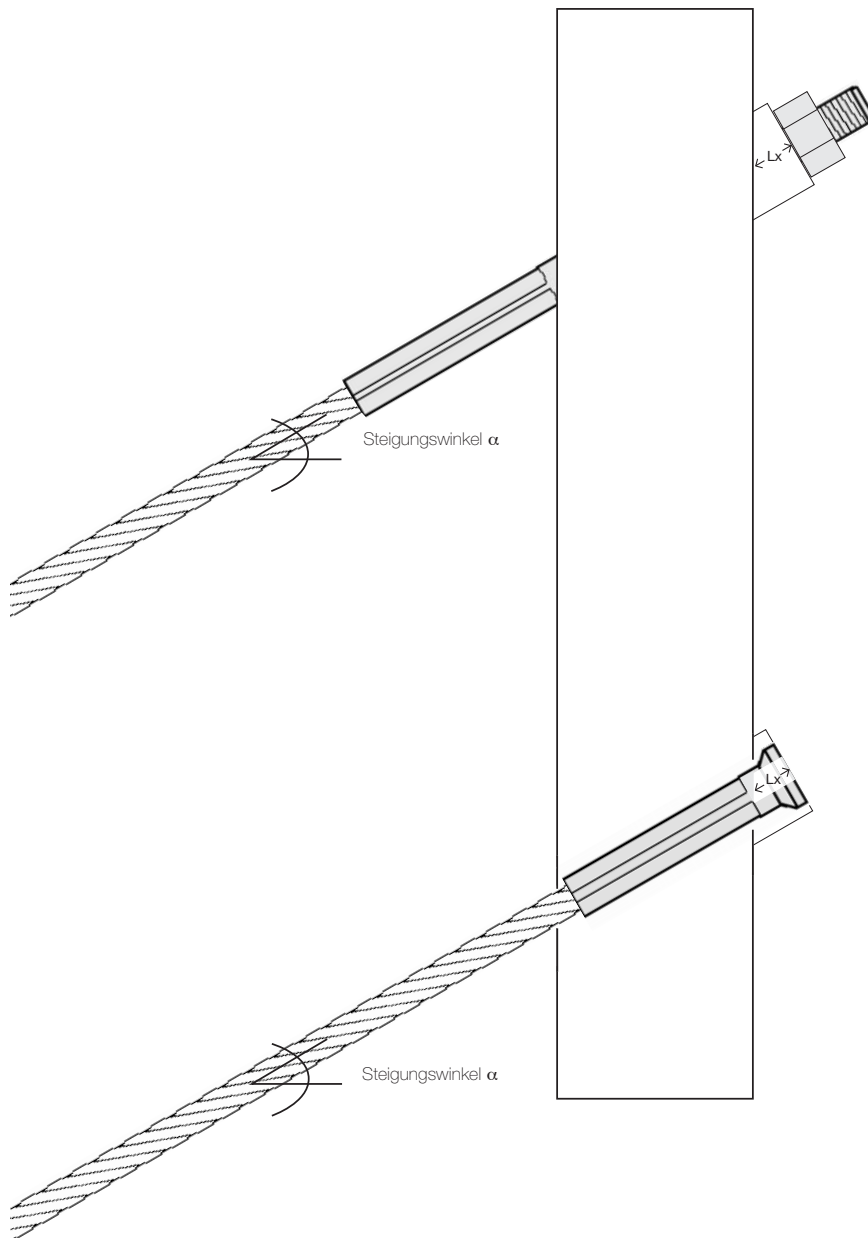

### Länge Lx von Formanschlüssen

Steigungswinkel $\alpha$	$\varnothing d1$ (8 mm)	$\varnothing d1$ (10 mm)	$\varnothing d1$ (13 mm)	$\varnothing d1$ (18 mm)	$\varnothing d1$ (22 mm)	$\varnothing d1$ (24 mm)	$\varnothing d1$ (32 mm)	$\varnothing d1$ (40 mm)
0°	3,0	3,0	3,0	3,0	3,0	7,0	7,0	7,0
5°	3,4	3,4	4,6	4,0	4,0	7,9	8,4	8,8
10°	3,7	3,9	4,6	4,6	4,9	8,4	9,8	10,5
15°	4,1	4,3	5,0	5,4	5,9	9,1	11,3	12,4
20°	4,5	4,8	5,5	6,3	7,0	9,8	12,8	14,3
25°	4,9	5,3	6,0	7,2	8,1	10,2	14,5	16,3
30°	5,3	5,9	7,0	8,2	9,4	11,2	16,2	18,5
32°	5,5	6,1	7,1	8,6	9,9	11,5	17	19,7
35°	5,8	6,5	7,6	9,3	10,7	12,5	18,2	21
37°	6,0	6,8	7,9	9,8	11,3	13,0	19,1	22,1
40°	6,4	7,2	8,5	10,6	12,2	13,5	20,4	23,8
45°	7,0	8,0	9,5	12,0	14,0	15,0	23	27
50°	7,8	9,0	10,7	13,7	16,1	17,3	26,1	30,8
55°	8,7	10,1	12,3	15,9	18,7	20,1	30	35,6
60°	9,9	11,7	14,3	18,6	22,0	23,8	34,7	41,6

Für Bestellung bitte Steigungswinkel  $\alpha$  und Pfosten- $\varnothing$  bei runden Profilen angeben. Der passende Formanschluss wird geliefert.  
Standard: Rohrdurchmesser 1", 1 1/4" und 1 1/2"

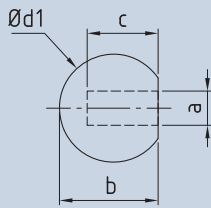

**Kugel mit Innengewinde**

Artikelnummer Rechtsgewinde	Artikelnummer Linksgewinde	a	b	c	Ød1
898-0400-01	898-0400-02	M4	15	9	16
898-0500-01	898-0500-02	M5	15	9	16
898-0600-01	898-0600-02	M6	18,8	10	20
898-0800-01	898-0800-02	M8	22,4	12	24
898-1000-01	898-1000-02	M10	21,4	12	24

Werkstoff 1.4401

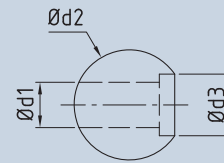
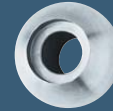

**Kugel für Linsenkopf mit Innengewinde**

Artikelnummer	Ød1	Ød2	Ød3
899-06	6,5	20	10
899-07	7,5	20	12
899-08	9	25	14
899-10	11	25	16

Werkstoff 1.4401

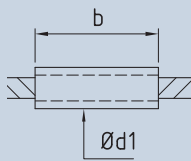

**Seilhülse verschiebbar**

Artikelnummer	Ø Seil	Ø d	b
864-0205	2	5	30
864-0206	2	6	30
864-0306	3	6	30
864-0307	3	7	30
864-0310	3	10	30
864-0407	4	7	30
864-0407 M	4	7	40
864-0407 L	4	7	55
864-0408	4	8	30
864-0408 M	4	8	40
864-0408 L	4	8	55
864-0410	4	10	30
864-0508	5	8	30
864-0508 M	5	8	40
864-0508 L	5	8	55
864-0513	5	13	30
864-0610	6	10	30
864-0610 M	6	10	40
864-0610 L	6	10	55
864-0613	6	13	30
864-0813	8	13	30
864-1018	10	18	50
864-1020	10	20	50
864-1222	12	22	50
864-1225	12	25	50
864-1424	14	24	50
864-1627	16	27	50
864-1632	16	32	50

Werkstoff 1.4404 | Die Hülse ist unverpresst auf das Seil geschoben und wird im Pfostenprofil verklebt.

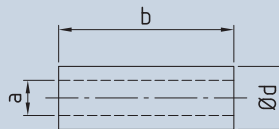

**Gewindemuffe**

Artikelnummer	a	b	Ø d
876-0625	M6	25	10
876-0830	M8	30	11
876-1030	M10	30	13
876-1230	M12	30	15
876-1640	M16	40	25

Werkstoff 1.4401

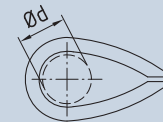

**Kausche**

Artikelnummer	Ø Seil	d1
5970.00.02	2	6,5
5970.00.03	3	9,5
5970.00.04	4	10,5
5970.00.05	5	12,5
5970.00.06	6	15,5
5970.00.08	8	17,5
5970.00.10	10	23,5
5970.00.12	12	25,5
5970.00.14	14	33,5
5970.00.16	16	36,5

Werkstoff 1.4401



**Schäkel gerade Form**

Artikelnummer	kN	b1	b2	Ø d1	Ø d2	Ø d3
835-0032	10,79	8	17	4	4	9
835-0039	15,01	12	21	5	5	11
835-0050	28,45	13	23	6	6	13
835-0090	44,15	15	30	8	8	17
835-0120	59,84	20	36	9	9	19
835-0140	88,29	26	45	12	12	24
835-0200	112,82	32	61	16	16	32
835-0340	152,06	38	76	19	19	38

Werkstoff 1.4401

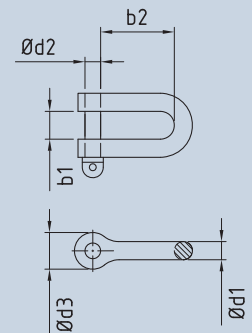



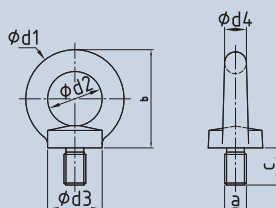

**Ringschraube**

Artikelnummer	kN	a	b	c	$\phi d1$	$\phi d2$	$\phi d3$	$\phi d4$
837-0600*	4,2	M6	36	13	36	20	20	8
837-0800	8,4	M8	36	13	36	20	20	8
837-1000	13,8	M10	45	17	45	25	25	10
837-1200	19,8	M12	53	21	54	30	30	12
837-1600	41,4	M16	62	27	63	35	35	14
837-2000	70,8	M20	71	30	72	40	40	16
837-2400	106	M24	90	36	90	50	50	20

Werkstoff 1.4401, DIN 580, \*ähnlich DIN 580

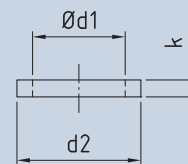

**Scheibe**

Artikelnummer	$\phi d1$	$\phi d2$	k
896-0400	M4	8	0,5
896-0500	M5	9	1
896-0600	M6	11	1,6
896-0800	M8	15	1,6
896-1000	M10	18	1,6
896-1200	M12	20	2
896-1400	M14	15	2,5
896-1600	M16	28	2,5
896-2000	M20	34	3
896-2200	M22	39	3
896-2400	M24	44	4
896-3000	M30	56	4

Werkstoff 1.4404

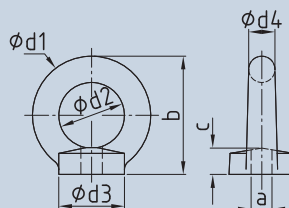

**Ringmutter**

Artikelnummer	kN	a	b	c	$\phi d1$	$\phi d2$	$\phi d3$	$\phi d4$
838-0600*	4,2	M6	36	8	36	20	20	8
838-0800	8,4	M8	36	8	36	20	20	8
838-1000	13,8	M10	45	10	45	25	25	10
838-1200	19,8	M12	53	11	54	30	30	12
838-1600	41,4	M16	62	13	63	35	35	14
838-2000	70,8	M20	71	15	72	40	40	16
838-2400	106	M24	90	20	90	50	50	20

Werkstoff 1.4401, DIN 582, \*ähnlich DIN 582

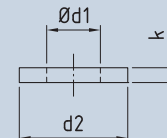
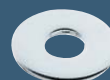

**Scheibe für Holz**

Artikelnummer	$\phi d1$	$\phi d2$	k
896-0400-12	M4	12	1
896-0500-15	M5	15	1,2
896-0600-18	M6	18	1,6
896-0800-24	M8	24	2
896-1000-30	M10	30	2,5
896-1200-37	M12	37	3
896-1600-50	M16	50	3
896-2000-60	M20	60	4

Werkstoff 1.4301

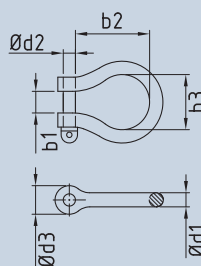

**Schäkel geschweißt**

Artikelnummer	kN	b1	b2	b3	$\phi d1$	$\phi d2$	$\phi d3$
835-0016-01	5,89	8	18	14	4	4	8
835-0024-01	10,20	10	23	17	5	5	10
835-0036-01	14,13	12	26	21	6	6	12
835-0056-01	27,47	16	36	28	8	8	16
835-0086-01	42,38	20	46	34	10	10	20
835-0130-01	56,51	24	54	42	12	12	24

Werkstoff 1.4401

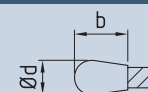

**Seilabdeckkappe**

Artikelnummer	$\phi$ Seil	b	$\phi d$
904-0200	2	10,2	6,3
904-0300	3	8,8	5,5
904-0400	4	8,8	5,5
904-0500	5	8	7,5
904-0600	6	12	7,5
904-0800	8	13	11,5
904-1000	10	14,6	13,4

Kunststoff schwarz

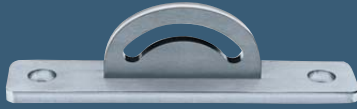

**Gabelkonsole**

Artikelnummer	h	c	b	ød	e	g	k
834-006	150	120	30	12	8	6	40
834-012	262	210	53	14	14	12	70

Werkstoff 1.4404

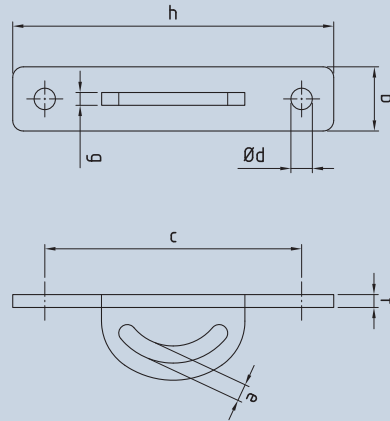

**Zylinderschraube**

Artikelnummer	a	c	ød	k
844-0400	M4	25	7	4
844-0500	M5	25	8,5	5
844-0600	M6	30	10	6
844-0800	M8	35	13	8
844-1000	M10	40	16	10
844-1200	M12	50	18	12
844-1600	M16	60	24	16
844-2000	M20	70	30	20

Werkstoff 1.4404

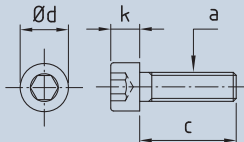

**Spannrohr zylindrisch links/rechts**

Artikelnummer	a	b	c	ød	sw
875-0500-01	M5	60	25	8	7
875-0500-02	M5	100	45	8	7
875-0600-01	M6	70	30	10	9
875-0600-02	M6	120	55	10	9
875-0800-01	M8	70	30	12	11
875-0800-02	M8	120	55	12	11

Werkstoff 1.4401

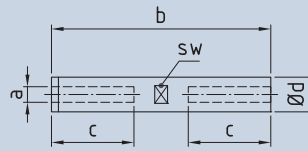

**Spannrohr mit Innengewinde links/rechts**

Artikelnummer	a	b	ød
875-0500	M5	80	8
875-0600	M6	92	10
875-0800	M8	112	13,5
875-1000	M10	120	17,2
875-1200	M12	150	21,3
875-1400	M14	170	21,3
875-1600	M16	190	26,9
875-2000	M20	220	33,7
875-2400	M24	328	50

Werkstoff 1.4401

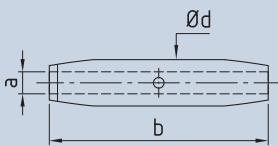

**Sechskantmutter**

Artikelnummer Rechtsgewinde	Artikelnummer Linksgewinde	a	d	k	sw
892-0400	893-0400	M4	7,7	3,2	7
892-0500	893-0500	M5	8,8	4	8
892-0600	893-0600	M6	11,1	5	10
892-0800	893-0800	M8	14,4	6,5	13
892-1000	893-1000	M10	18,9	8	17
892-1200	893-1200	M12	21,1	10	19
892-1400	893-1400	M14	24,5	11	22
892-1600	893-1600	M16	26,8	13	24
892-2000	893-2000	M20	33,5	16	30
892-2200	893-2200	M22	35	18	32
892-2400	893-2400	M24	39,5	19	36
892-2700	893-2700	M27	48	24	41
892-3000	893-3000	M30	50,8	24	46
892-3600	893-3600	M36	64	31	55

Werkstoff 1.4404

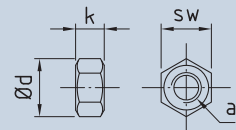

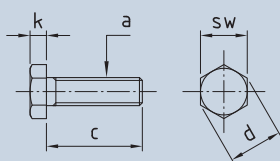

**Sechskantschraube**

Artikelnummer	a	c	d	k	sw
843-0400	M4	25	7,7	2,8	7
843-0500	M5	30	8,8	3,5	8
843-0600	M6	30	11,1	4	10
843-0800	M8	40	14,4	5,3	13
843-1000	M10	50	18,9	6,4	17
843-1200	M12	70	21,1	7,5	19
843-1400	M14	70	24,5	8,8	22
843-1600	M16	90	26,8	10	24
843-2000	M20	100	33,5	12,5	30

Werkstoff 1.4404

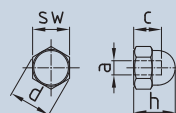

**Hutmutter Gewinde rechtsgängig**

Artikelnummer	a	c	h	d	sw
894-0400	M4	4,1	8	7,7	7
894-0500	M5	5,9	10	8,8	8
894-0600	M6	6	12	11,1	10
894-0800	M8	8,5	15	14,4	13
894-1000	M10	10	18	18,9	17
894-1200	M12	11,7	22	21,1	19
894-1400	M14	13	25	24,5	22
894-1600	M16	16	28	26,8	24
894-2000	M20	19,7	34	33,5	30

Werkstoff 1.4404

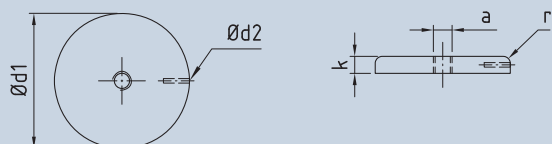

**Abdeckscheibe mit Innengewinde**

Artikelnummer Rechtsgewinde	Artikelnummer Linksgewinde	a	Ød1	Ød2	r	k
836-0500-05	836-0500-06	M5	35	1,5	2,5	4
836-0600-05	836-0600-06	M6	35	1,5	2,5	4
836-0800-05	836-0800-06	M8	50	3,5	3	6
836-1000-05	836-1000-06	M10	50	3,5	3	6

Werkstoff 1.4404

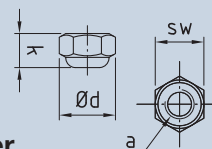

**Sicherungsmutter  
Gewinde rechtsgängig**

Artikelnummer	a	d	k	sw
892-0400-02	M4	7,7	5	7
892-0500-02	M5	8,8	5	8
892-0600-02	M6	11,1	6	10
892-0800-02	M8	14,4	8	13
892-1000-02	M10	18,9	10	17
892-1200-02	M12	21,1	12	19
892-1400-02	M14	24,5	14	22
892-1600-02	M16	26,8	16	24
892-2000-02	M20	33	20	30

Werkstoff 1.4404

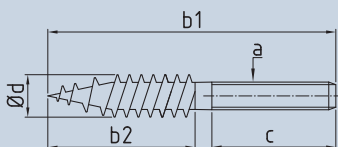

**Stockschraube**

Artikelnummer Rechtsgewinde	Artikelnummer Linksgewinde	a	b1	b2	c	Ød
878-0500	877-0500	M5	50	30	20	4,3
878-0600	877-0600	M6	70	40	30	5,2
878-0800	877-0800	M8	100	60	40	6,9

Werkstoff 1.4404 | Ød = Dübel

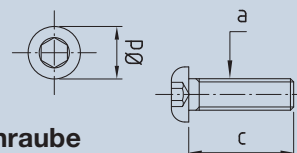

**Becherschraube**

Artikelnummer	a	c	Ød
890-0400-025	M4	25	7,5
890-0500-020	M5	20	9,5
890-0500-025	M5	25	9,5
890-0500-030	M5	30	9,5
890-0600-020	M6	20	10,5
890-0600-025	M6	25	10,5
890-0600-030	M6	30	10,5
890-0800-030	M8	30	14
890-0800-040	M8	40	14

Werkstoff 1.4404

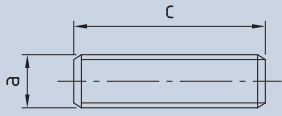
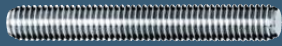

**Gewindestift**

Artikelnummer Rechtsgewinde	Artikelnummer Linksgewinde	a	c
882-0500-060	883-0500-060	M5	60
882-0500-100	883-0500-100	M5	100
882-0600-060	883-0600-060	M6	60
882-0600-100	883-0600-100	M6	100
882-0800-060	883-0800-060	M8	60
882-0800-120	883-0800-120	M8	120
882-0800-220	883-0800-220	M8	220
882-1000-060	883-1000-060	M10	60
882-1200-080	883-1200-080	M12	80
882-1200-180	883-1200-180	M12	180
882-1200-220	883-1200-220	M12	220
882-1600-080	883-1600-080	M16	80

Werkstoff 1.4404

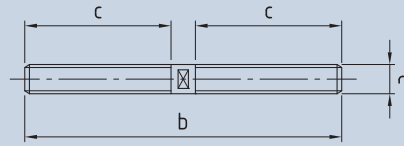

**Spannbolzen rechts/links**

Artikelnummer	a	b	c
884-0400	M4	45	20
884-0500	M5	65	30
884-0600	M6	65	30
884-0800	M8	65	30
884-1000	M10	85	40
884-1200	M12	105	50
884-1400	M14	105	50
884-1600	M16	125	60
884-2000	M20	125	60

Werkstoff 1.4404

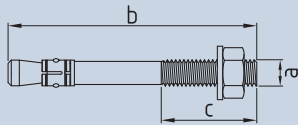

**Bolzenanker**

Artikelnummer	a	b	c	Typ
803-0600-08	M6	67	20	B A4
803-0800-08	M8	75	25	BZplus A4
803-1000-08	M10	80	30	BZplus A4
803-1200-08	M12	180	80	BZplus A4

Werkstoff 1.4401 | Montageanleitung auf Anforderung

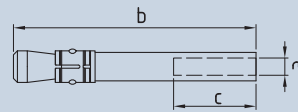

**Bolzenanker Z-IG A4**

Artikelnummer	a	b	c
803-0600-07	M6	50	20
803-0800-07	M8	62	22
803-1000-07	M10	70	23
803-1200-07	M12	86	27

Werkstoff 1.4401

Montageanleitung auf Anforderung



**Kunststoffdübel für Stockschraube**

Artikelnummer	b x d	ø S
803-0700-03	6 x 36	4,3 - 5
803-0800-03	8 x 51	5 - 6
803-1000-03	10 x 61	6 - 8

b x d = ø Bohrloch x Dübellänge | S = Stockschraube  
Montageanleitung auf Anforderung



**Drahtseilschere**

Artikelnummer	bis ø Seil	Länge
740-0500	5	190
740-0800	8	500



### Gewindesicherung

Artikelnummer 879-0001

Lackähnlicher Überzug aus zwei mikroverkapselten Komponenten eines modifizierten Acrylat-Systems. Die Eigenschaften als Sicherungs- und Dichtelement werden beim Einschrauben und Verspannen der beschichteten Gewindeteile aktiv. Dabei werden die Mikrokapseln zerstört, ihr Inhalt vermischt sich und härtet in kurzer Zeit vollständig aus. Die Verbindung ist absolut dicht und vibrationsfest. So ist Sicherheit gegen Abfall der Spannung und selbständiges Lösen gewährleistet. Gewindesicherung ist Bestandteil des Verbindungselements.



### Spezialkleber für Metall

Artikelnummer 879-0003

Spezialkleber zur Befestigung von zylindrischen Teilen mit hoher Festigkeit, z.B. verschiebbaren Seilhülsen.

Einsatzbereich -50°C bis +150°C  
Endfestigkeit nach 12 Stunden

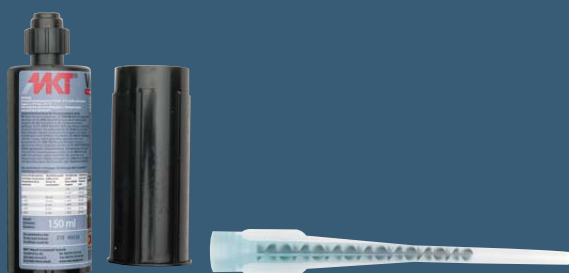

### Injektionsmörtel VMU

Artikelnummer	Inhalt
803-150	150 ml
803-345	280 ml

Injektionsmörtel auf Vinylester-Basis | Styrolfrei  
Montageanleitung auf Anforderung



### Setzwerkzeug für Bolzenanker Z-IG A4

Artikelnummer	für Gewinde
803-0600-09	M6
803-0800-09	M8
803-1000-09	M10
803-1200-09	M12

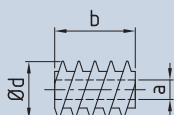

### Einschraubmuffe Rampa für Holz

Artikelnummer	a	b	ø d	ø x
803-0400-04	M4	12	8	6,9
803-0500-04	M5	14	10	8,9
803-0600-04	M6	15	12	10,4
803-0601-04	M6	25	12	10,4
803-0800-04	M8	18	16	14,5
803-0801-04	M8	30	16	14,5
803-1000-04	M10	25	18,5	16,7
803-1001-04	M10	40	18,5	16,7

Stahl blau verzinkt | Innensechskant Typ SK (~DIN 7965)  
ø x = Vorbohrung im Holz



### Siebhülse VM-SH für Hohlsteine

Artikelnummer	für Gewinde
803-68	M6-M8
803-812	M8-M12

Kunststoff  
Montageanleitung auf Anforderung

### Begrünung

Grüne Fassaden sind Ausdruck verantwortlichen Umgangs mit der Natur, sie bereichern unser tägliches Lebensumfeld. Mit leichten und transparenten Seil- und Netzlösungen wird das Grün in die Stadt geholt.

Im Bereich der Fassadenrenovierung als auch beim Neubau eignen sich Fassadenbegrünungen, um Akzente zu setzen, Grünflächen zu schaffen, Bereiche zu kaschieren oder ein natürliches grünes Ambiente zu gestalten.

Begrünungen mit I-SYS, X-TEND und GREENCABLE von Carl Stahl sind überschaubar konzipiert, einfach zu planen, leicht zu montieren und abgestimmt auf verschiedene Arten von Fassaden und Pflanzen.

Ihr Raster ziert die Architektur auch ohne Pflanzen und hält später die grüne Gebäudehülle über Jahrzehnte fest.

Ein aufeinander abgestimmter Baukasten an Einzelteilen bildet die Basis, um mit Edelstahlseilen und Edelstahlseilnetzen kreativen Ideen freien Lauf zu lassen.

Die Systeme zeichnen sich durch Langlebigkeit aus und sind äußerst wartungsarm.



**Kataloganforderung**  
unter [www.carlstahl-architektur.de](http://www.carlstahl-architektur.de)









## Carl Stahl Architektur: Geprüfte Sicherheit

Das Deutsche Institut für Bautechnik in Berlin erteilte Allgemeine bauaufsichtliche Zulassungen für ausgewählte Elemente der Produktbereiche I-SYS und X-TEND.

Die Zulassung gleicht einem Gütesiegel, zeichnet die Qualität der Produkte aus und erleichtert deren Einsatz. Denn geprüfte Sicherheit bietet Vorteile für Konstruktion und architektonische Umsetzung. Schließlich beschleunigt sie Verfahren und Genehmigungen am Bau erheblich.

Weitere Informationen erhalten Sie unter [www.carlstahl-architektur.de](http://www.carlstahl-architektur.de).



Außengewinde, Gabelköpfe und Spannschlösser von Seildurchmesser 6 - 26 mm aus Edelstahl.

Europäische Technische Zulassung  
ETA-10/0358



Stahlseilnetze in verschiedenen Seildurchmessern und Maschenweiten aus Edelstahl.

Zulassungsnummer: Z-14.7-506

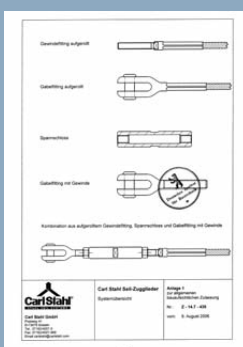

CAD-Zeichnungen der Seilbeschläge zum Download unter [www.carlstahl-architektur.de](http://www.carlstahl-architektur.de)

# I-SYS: Technik

## **Material**

I-SYS Seile und Endverbindungen sind aus Edelstahl gefertigt. Das Material ist korrosionsbeständig und salzwasser-resistent. Detaillierte Informationen über die Materialeigenschaften auf Anfrage.

## **Kräfte**

Durch das Eigengewicht und zusätzliche äußere Kräfte wie Schneelast oder Wind erfährt das Seil einen Durchhang. Diesen verringern die Spannmöglichkeiten einer Endverbindung. Dabei auftretende Seilkräfte können sehr hoch sein, je nachdem wie stark der Durchhang reduziert wird, und müssen in das Anschlussprofil eingeleitet werden können. Sinnvoll für starke Einwirkungen ist zudem die Verteilung der Seilkräfte, die auf Anfangs- und Endpunkte wirken, auf zusätzliche Zwischenhalterungen.

## **Auswahl**

Vorspannkräfte plus äußere Kräfte ergeben die effektive Seilkraft. Hinzu kommt der Sicherheitsfaktor nach Maß des Planers und das Ergebnis führt zur Auswahl von Seil oder Litze mit entsprechender Mindestbruchkraft.

## **Sicherung**

Endverbindungen verlangen nach Sicherung vor selbständigem Lösen. Bestimmt dafür sind gekonterte Sechskant- oder Sicherungsmuttern oder flüssige Gewindesicherungen.

## **Zertifizierung**

Carl Stahl ist zertifiziert nach DIN ISO 9001:2000, DIN EN ISO 14001:2004.



### **Spiralseile 1 x 19 | 1 x 37 | 1 x 61**

Eigenschaften Starr, geringe Dehnung, hohe Mindestbruchkraft

Anwendung Konstruktiver Einsatz, zum Beispiel Windverbände, Aussteifungen, Vordachabhängungen

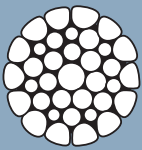

### **Spiralseile verdichtet 1 x 19 | 1 x 36**

Eigenschaften Sehr starr, sehr geringe Dehnung, hohe Mindestbruchkraft, hoher Vandalismusschutz

Anwendung Konstruktiver Einsatz, zum Beispiel Windverbände, Aussteifungen, Vordachabhängungen

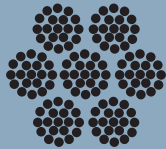

### **Rundlitzenseile 7 x 7 und 7 x 19**

Eigenschaften Mittlere Flexibilität, umlenkbar, universell einsetzbar

Anwendung Architektonischer Einsatz, zum Beispiel Geländerfüllungen, Begrünungen, Regalabhängungen

**Beim Elastizitätsmodul können nur Mittelwerte angegeben werden.**

Rundlitzenseile  $1.0 \times 10^5 \text{ N} / \text{mm}^2$

Spiralseile  $1.3 \times 10^5 \text{ N} / \text{mm}^2$

# I-SYS: Maße

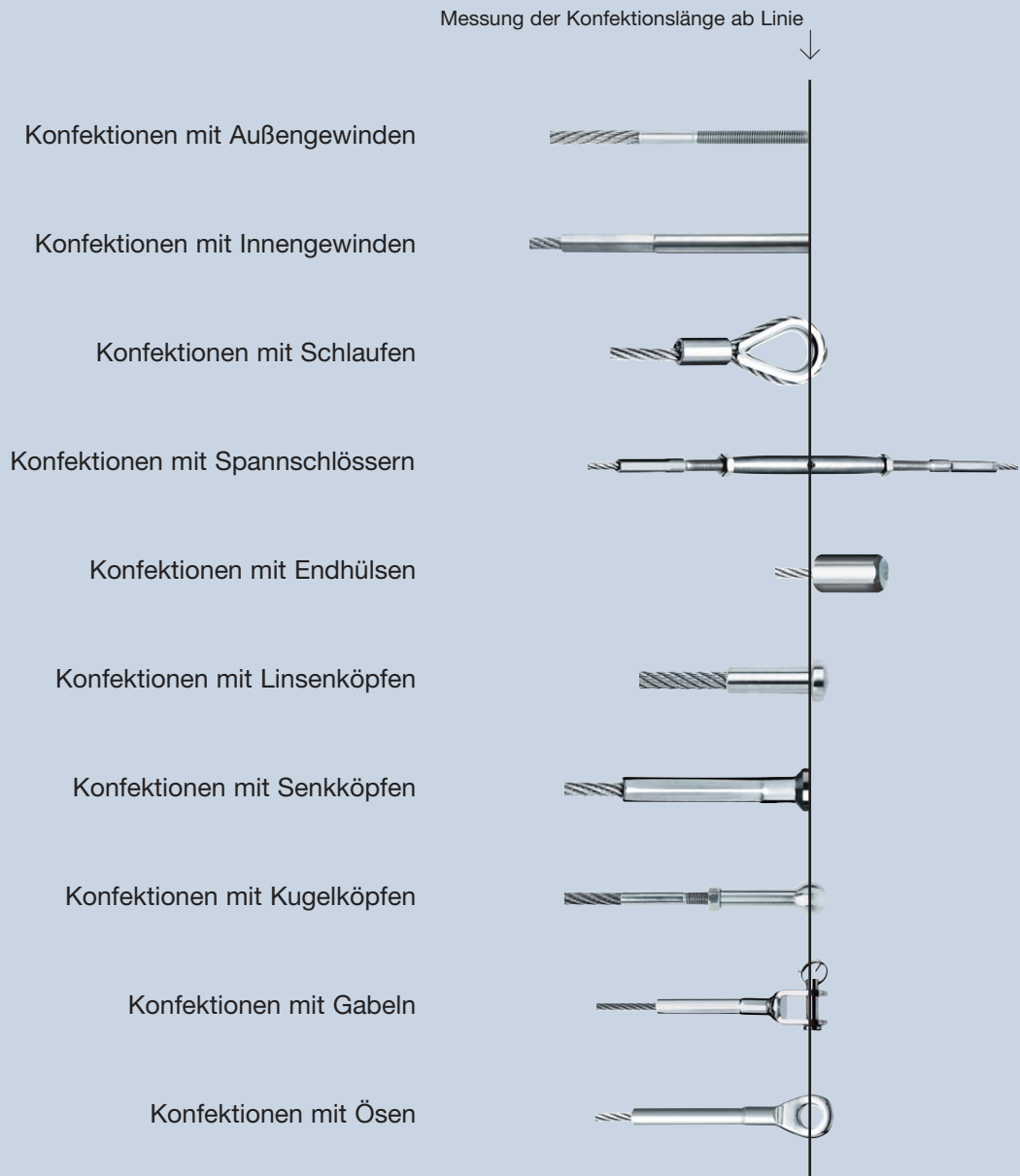

## Beispiele

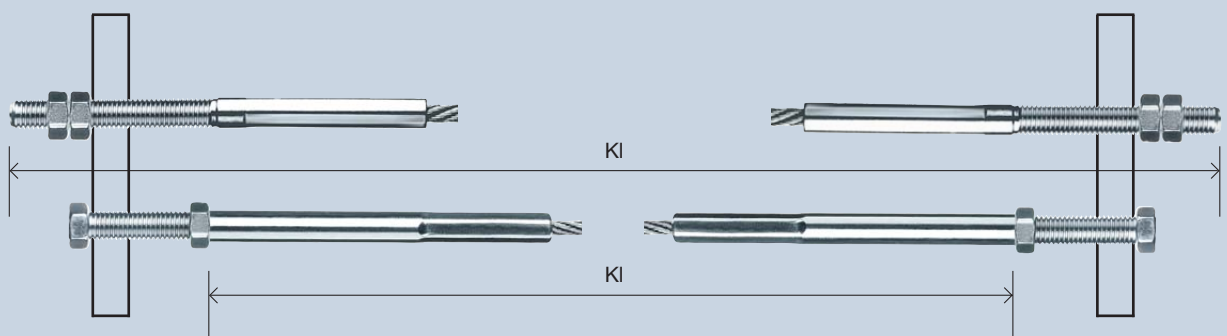

# I-SYS: Legende

Alle Angaben für Durchmesser, Spannweg etc. in Millimetern.

<b>c</b>		<b>kN</b>
Für Innengewinde: Maß für Einschraubtiefe in Millimetern.		Kilo Newton Maßeinheit für Mindestbruchkraft von Seilen und Bruchkraft von Endverbindungen bei geradem Zug.
<b>Fax</b>	<b>Se</b>	<b>MQ</b>
Maximale Axialkraft in kN	Seilende	Metallischer Querschnitt von Seilen und Litzen in mm <sup>2</sup> . Der metallische Querschnitt ist die Summe der Nennquerschnitte aller Einzeldrähte.
<b>Spannweg</b>		
Ausgangslage für Spannweg: + bedeutet Verlängern durch Lösen - bedeutet Verkürzen durch Spannen		Selbstmontage Einzelteile und Seile werden vor Ort montiert. Bei Endverbindungen und Klemmen zur Selbstmontage müssen die Seile vorher entfettet werden.
<b>Sk</b>	<b>KI</b>	
Seilkonstruktion für Konfektionen Grundsätzlich sind alle Konfektionen mit Rundlitzenseilen ausgeführt.	Konfektionslänge Positionen für die Messung.	

Weitere Informationen, AGB, Ausschreibungen: [www.carlstahl-architektur.de](http://www.carlstahl-architektur.de).

# Carl Stahl: Systemlösungen



# Carl Stahl: Sonderanfertigungen



## Specials

Das Know-how der Profis von Carl Stahl erlaubt die Entwicklung von Sonderteilen, die Fertigung von Drehteilen und Edelstahl-Gussteilen nach Zeichnung sowie den Vertrieb individueller Normteile. Von der Idee bis zur Lieferung reicht das Portfolio für besondere Wünsche.

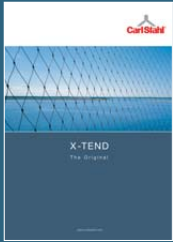

**X-TEND,**  
das flexible Stahlseilnetz.  
Netze aus Edelstahlseilen  
Ø 1 - 4 mm und Maschenweiten  
von 25 - 400 mm



**Allgemeine bauaufsichtliche  
Zulassung für  
Seilnetzkonstruktionen**

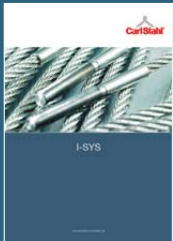

**I-SYS,**  
das Edelstahlseilsystem.  
Seile von Ø 1 - 26 mm und  
rund 1200 Beschlagteile



**Europäische Technische Zulassung  
ETA-10/0358 für Seilzugglieder I-SYS**



**I-SYS Edition,**  
eine Auswahl der gängigsten  
I-SYS Komponenten.



**POSILOCK,**  
das filigrane Seilsystem für  
den Innenausbau, Messe-  
und Ladenbau.  
Seile von Ø 1 - 3 mm und  
individuell kombinierbare  
Beschlagteile



**Fassadenbegrünung**  
Wandhalter, Seile und  
Netze für filigrane und  
beständige Begrünungen



**X-LED,**  
das Seilnetz kombiniert mit  
einem LED-Lichtmodulsystem.



Carl Stahl GmbH | Tobelstr. 2 | D-73079 Suesen | Germany  
architektur@carlstahl.com | [www.carlstahl-architektur.de](http://www.carlstahl-architektur.de)